



## Information Technique

DORUS HKP 25



### Colle thermofusible EVA pour le collage de chants Cartouches adaptées aux colleuses de chants HolzHer

#### Caractéristiques

- Colle thermofusible pour applications multiples
- Fusion rapide
- Très bon mouillage

#### Domaines d'utilisation

- Pour colleuses de chants automatiques HolzHer en approvisionnement par cartouches, vitesse machine:  
à partir de 10 m/min
- Nature de chants: bois massif, placage bois, bande mélaminée, Polyester, stratifié (HPL), PVC, ABS, PP  
*\*Le résultat du collage sera fonction des propriétés spécifiques des chants et de leur primaire.*
- Convient particulièrement pour bois massif

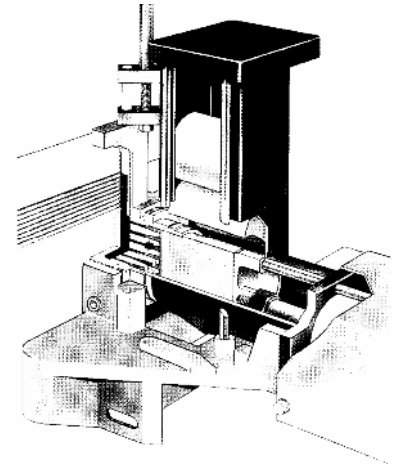

#### Données techniques

Point de ramollissement (anneau & bille):	env. 108 °C
Viscosité (Brookfield):	env. 55 000 mPa·s / 200 °C
Thermorésistance:	env. 90 °C

*testée avec chants placage chêne 0,6 mm, selon la méthode de contrôle DORUS par montées successives de températures*

#### Mise en oeuvre

Température du matériau et température ambiante:	au moins 18 °C
Humidité du bois:	8 - 12 %
Temps de préchauffement:	2 - 4 minutes
Température de travail conseillée sur la buse:	200 - 220 °C

Température de travail plus élevée dans le cas de panneaux longs ou épais.  
La pression doit être suffisamment forte pour que la colle soit écrasée et forme un film régulier.  
N'utiliser que des chants droits, pas de chants avec une forte courbure. Des alaises bois avec une faible courbure, à coller avec la face concave sur le chant du support.  
Un primaire pour le traitement des chants (par ex. DORUS ND 183/1) peut améliorer l'adhérence des chants difficiles à coller.

#### Couleur

Naturelle, blanche, marron, noire

#### Conditionnement

Cartouches

#### Stockage

Durée de conservation: au moins 2 ans dans un local frais et sec.

## **Etiquetage**

Non soumis à l'étiquetage selon les directives de l'UE.

## **Consignes de sécurité**

Les colles thermofusibles produisent des vapeurs qui peuvent irriter les organes respiratoires. Les colles thermofusibles utilisées pendant une longue période à des températures supérieures à celles recommandées se décomposent et produisent des vapeurs qui peuvent être dangereuses. C'est la raison pour laquelle un dispositif d'aspiration des vapeurs est recommandé.

02/2007

*Les indications mentionnées ci-dessus, notamment les conseils concernant la mise en oeuvre et l'utilisation de nos produits, sont basées sur nos connaissances et notre expérience. Etant donné la diversité des matériaux et des méthodes de travail, sur lesquelles nous n'avons aucune influence, nous préconisons dans tous les cas d'effectuer des essais pour s'assurer que nos produits sont adaptés aux procédés de fabrication envisagés et à l'utilisation finale. Une utilisation non conforme à nos préconisations ou à nos mises en garde exonérerait notre responsabilité.*