



- ▶ SlideLine 55 / Einliegende Türposition
- ▶ Leistungsübersicht

## Technik in Kürze

- ▶ 2-bahniges, unten laufendes Schiebetürsystem
- ▶ Innenliegende Türposition
- ▶ Für Holztüren
- ▶ Türgewicht bis 15 kg bei Kunststoffprofilen
- ▶ Türgewicht bis 30 kg bei Aluminiumprofilen
- ▶ Türhöhe bis 1500 mm
- ▶ Türbreite 400 - 2000 mm
- ▶ Türdicke 16 - 19 mm
- ▶ Höhenverstellung +/- 1 mm
- ▶ Getestet nach EN 15706, Level 3

## Türformat und Türgewicht

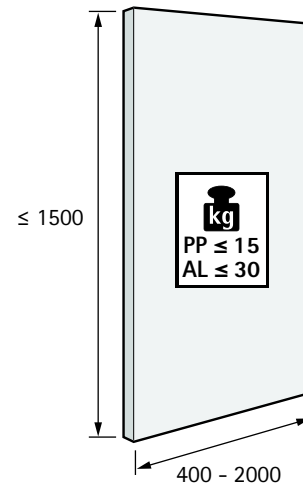

siehe Seite 102 - 103

## Türmaterial

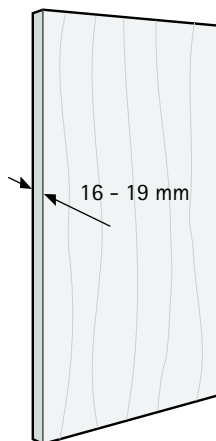

## Anzahl Türflügel und Türposition

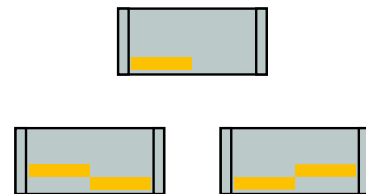

## Dämpfung Silent System

	1-türig	2-türig		
Schließdämpfung				



- ▶ SlideLine 55 / Einliegende Türposition
- ▶ Leistungsübersicht

## Funktionsprinzip

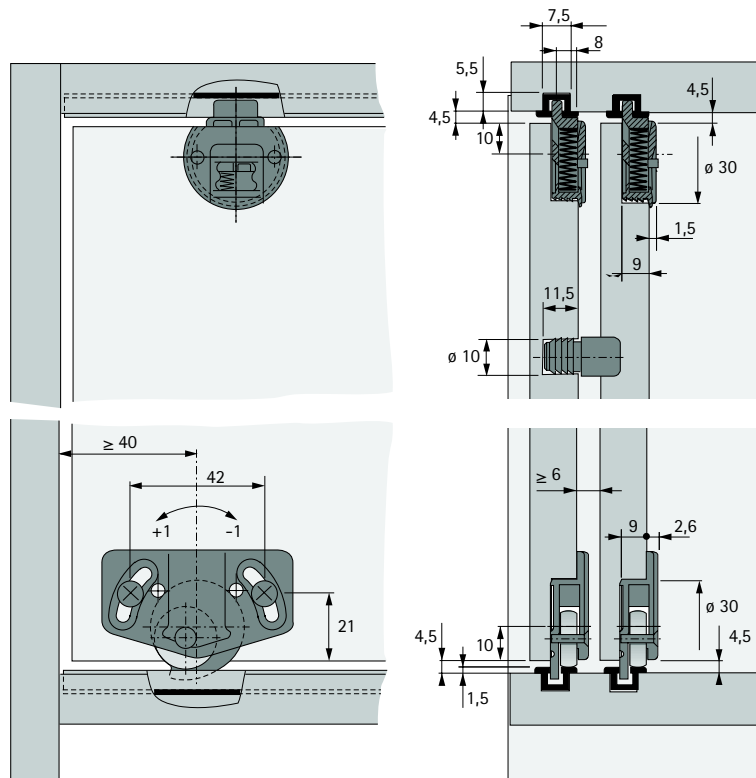

# Schiebetürsystem / Untenlaufend

► SlideLine 55 / Einliegende Türposition

► Planungsmaße

## Einbaumaße Lauf- und Führungsteile

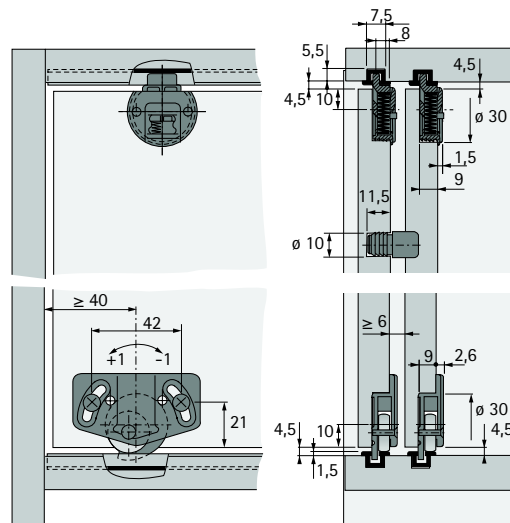

## Technische Information Dämpfungssystem Silent System

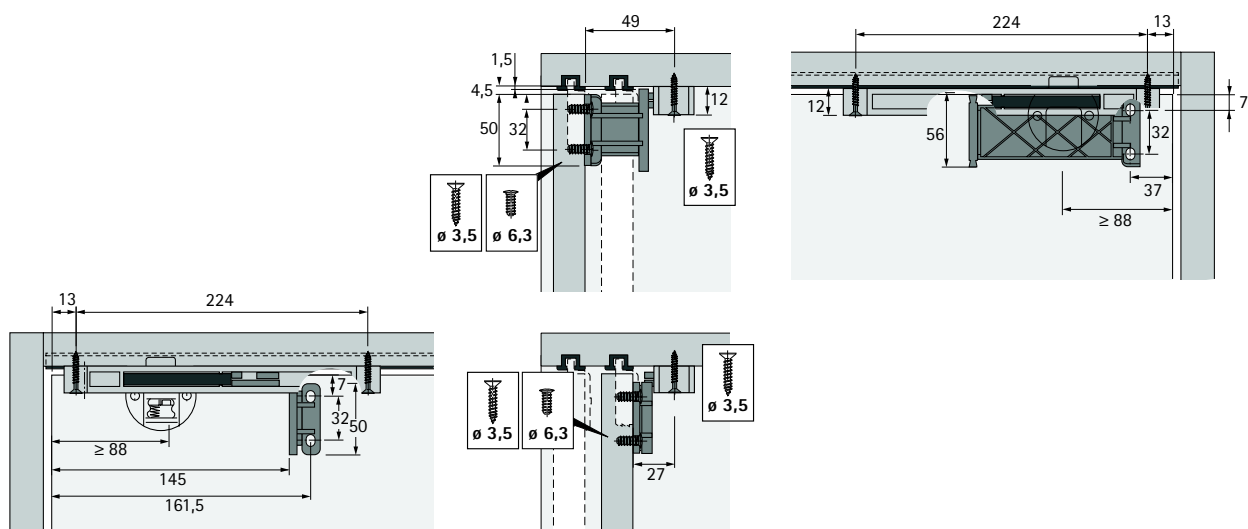

## Einbaumaße Dämpfungssystem Silent System

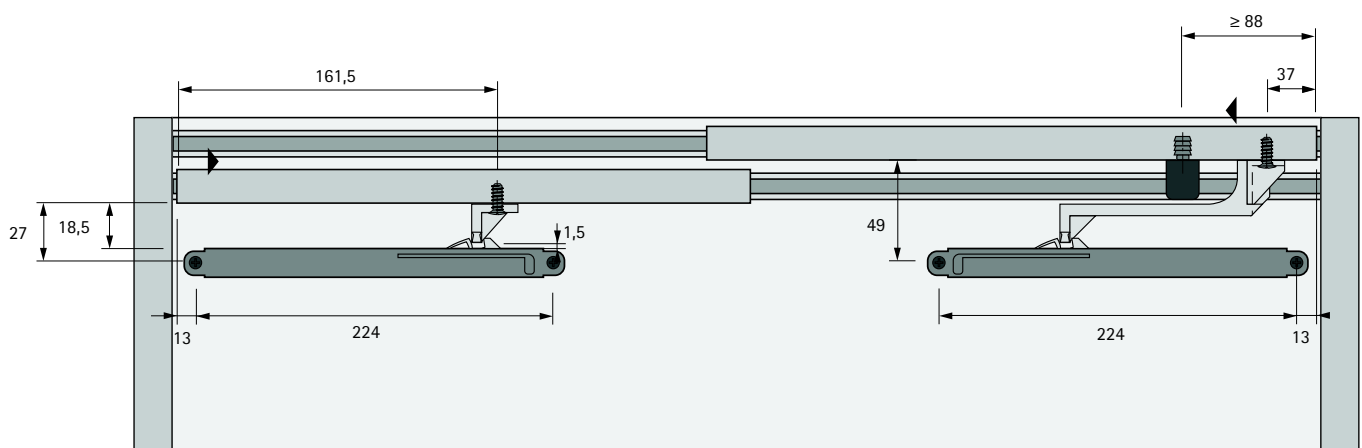

# Schiebetürsystem / Untenlaufend

## ► SlideLine 55 / Einliegende Türposition

### ► Montage

#### Montage Lauf- und Führungsprofil

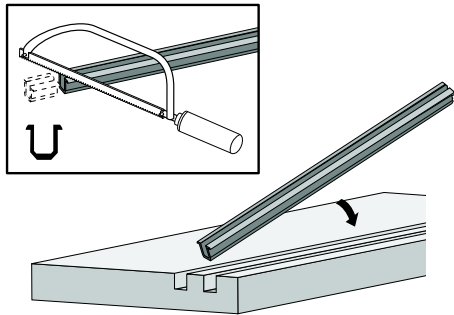

#### Vorbereitung / Montage Tür

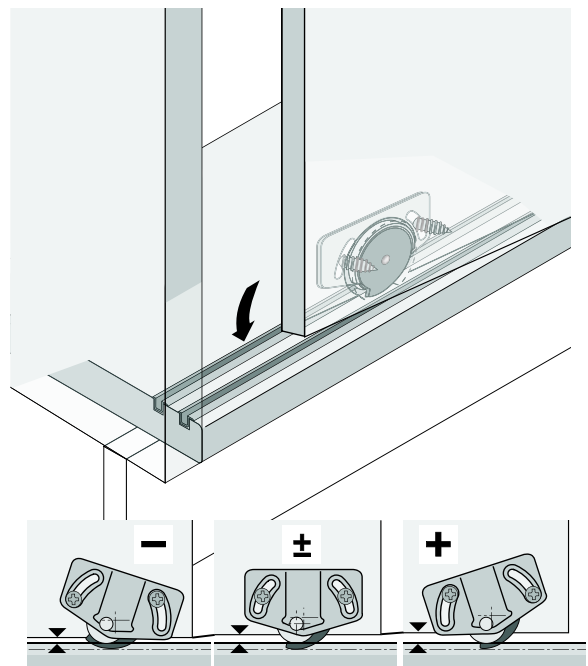
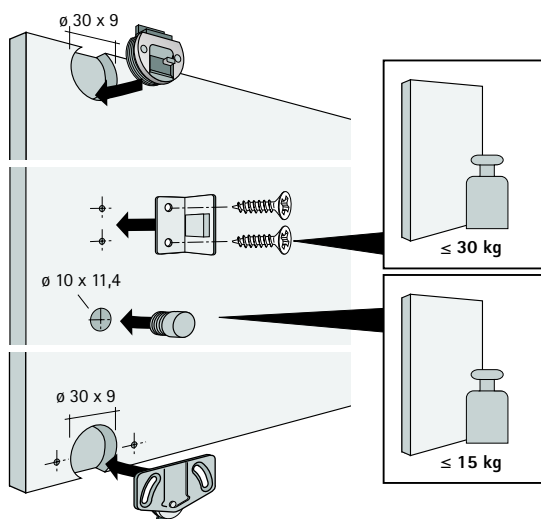

#### Demontage Tür / Führungsteil mit geradem Riegel

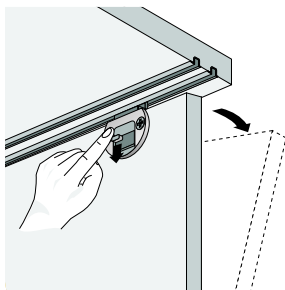

#### Demontage Tür / Führungsteil mit abgeschrägtem Riegel

