

1.1 Technical data



Couples nominaux des moteurs :

Primus	10 Nm
Favorit	20 Nm
Master	30 Nm
Champion	40 Nm

Autres caractéristiques techniques pour

Vitesse rotation nomin. :	15t/min. Champion 40Nm : 12t/min.
Tension de réseau :	230V/50Hz
Durée fonctionnement :	4 minutes
Fils de câbles/section :	5x0,75 mm ²
Diamètre extérieur :	46mm
Longueur des câbles :	2,5m
Surcourse :	3 degrés
Classe de protection :	IP44 (pour "endroits secs")*

*Pour tous les travaux, veuillez respecter les instructions de sécurité ainsi que les consignes du point "Connexion électrique" ; une attention particulière doit être apportée aux consignes relevant de la protection du câble de connexion (qui peut être facilement endommagé par le volet roulant tournant dans le boîtier) et de la pose du câble de connexion dans les "endroits secs".

1.2 Connexion électrique

N'utilisez les moteurs tubulaires que pour ouvrir et fermer les volets roulants et les stores. Le diamètre de l'arbre doit être d'au moins 60mm. Assurez-vous d'avoir choisi un moteur tubulaire adapté à la puissance de votre volet roulant. Pour la maintenance, le couvercle du boîtier du volet roulant doit être facile d'accès et doit pouvoir être retiré sans dégâts. Les dimensions de l'ouverture de contrôle doivent être suffisantes pour permettre le montage et la maintenance. La largeur doit faire au moins 20mm de plus que la largeur du panneau blindé roulant et la profondeur doit être d'au moins 100mm (DIN 18073). Le raccordement au réseau ne doit être effectué que par un électricien homologué, conformément aux plans de connexion présentés dans ce mode d'emploi. Veuillez respecter les prescriptions de la VDE (Association des électrotechniciens allemands), notamment dans le cas d'une utilisation dans un endroit humide. La conduite de réseau doit être protégée de toute humidité ou influence mécanique par le biais d'une gaine adaptée. Les câbles de connexion ne doivent pas être pliés trop fortement. Les interruptions de circuits, les bornes, etc... doivent toujours être sécurisées par des boîtiers étanches (IP54) conformes aux prescriptions de la VDE. Les prescriptions de la VDE comportent des mesures de protection obligatoires. Le non-respect de ces consignes entraîne un danger de mort ! Les travaux de montage et de raccordement doivent impérativement être réalisés hors tension ; à cet effet, les connexions doivent être débranchées du réseau (tous les pôles) et protégées contre tout réenclenchement. La coupure du réseau doit être effectuée avec des interrupteurs garantissant une distance de commutation d'au moins 3 mm. Notre obligation de garantie s'annule si le moteur tubulaire a été ouvert : celui-ci doit rester fermé pour préserver la sécurité électrique. Veillez aux indications mentionnées sous "Connexion électrique des moteurs tubulaires".

1.3 Safety information

Après le montage de l'arbre du volet, insérez le câble de connexion dans la boîte d'installation d'interrupteur ou la boîte de dérivation prévue à cet effet. Posez et fixez les câbles de manière à ce qu'ils ne puissent pas être endommagés par le volet roulant tournant. Posez toutes les connexions de manière fixe. Respectez impérativement les consignes de sécurité de ce mode d'emploi. Les moteurs ont été conçus pour une connexion à un réseau d'alimentation en courant alternatif de 230V. Ils ne peuvent pas être mis en service avec des interrupteurs automatiques de champs. Des dommages pourraient survenir sur les moteurs. Par ailleurs, des dysfonctionnements peuvent apparaître si vous utilisez des systèmes de commande transmettant des signaux supplémentaires au réseau électrique. Nous recommandons de n'utiliser ici que des moteurs disposant d'un système de coupure mécanique (série Classic). Les moteurs tubulaires ne doivent pas être connectés en parallèle : des dommages surviendraient sur les moteurs ou sur les dispositifs de coupure. Si plusieurs moteurs doivent être commandés par un seul interrupteur, veuillez utiliser en outre des dispositifs à commande multiple (par ex. n° de réf. 330000). Les moteurs de la série "Electronic" peuvent constituer une exception : ils peuvent être connectés en parallèle à des interrupteurs de volets roulants mécaniques verrouillés. Le nombre de moteurs pouvant être connectés en parallèle s'établit en fonction de la capacité de coupure de l'interrupteur et en fonction de la puissance des moteurs. Il doit être adapté à l'installation. Pour les dispositifs de coupure qui ne sont pas des interrupteurs de volets roulants mécaniques, nous ne recommandons pas de dispositif de coupure parallèle.

Le personnel qualifié chargé de la mise en service est responsable de la sécurité de fonctionnement si plusieurs moteurs sont quand même connectés en parallèle sur ce genre de dispositifs de coupure. Il doit par ailleurs prouver la sécurité de fonctionnement par des calculs. Les moteurs sont fournis avec des câbles de connexion en PVC : ceux-ci doivent être posés conformément aux prescriptions de la VDE (Association des électrotechniciens allemands). Les câbles de connexion doivent être utilisés pour une pose dans des "endroits secs". Les câbles de connexion enfichables des moteurs peuvent être enfichés sur la tête du moteur, être échangés contre d'autres types de câbles (accessoires, par ex. : type H05RR, conducteurs sous gaine en caoutchouc) ou être livrés au titre d'un premier équipement. Si les moteurs sont utilisés dans des endroits qui ne sont pas "des endroits secs" (par ex. à l'extérieur ou dans des endroits humides) ou s'il ne peut être exclu que les boîtiers des volets roulants seront exposés à l'humidité au regard de leur construction ou à cause d'un toit en saillie ou autres, les moteurs doivent être encadrés avec des câbles de connexion adaptés à la situation d'encastrement ou les câbles doivent être protégés par des gaines. Cela vaut aussi pour la protection contre les rayons directs du soleil.

2 Réglage des fins de course

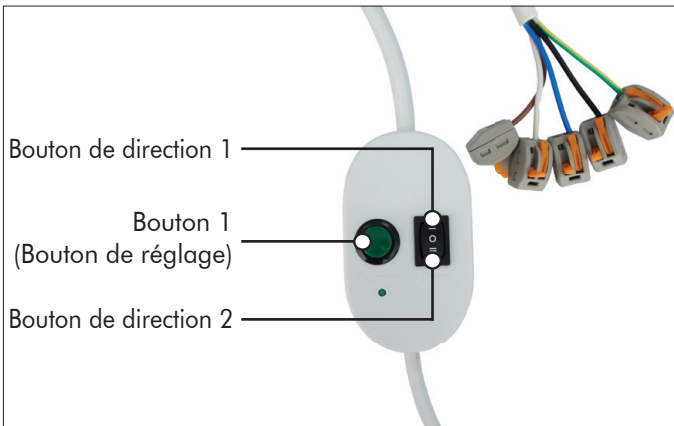

Fig. 2 Interrupteur de maintenance

2 Possibilités de réglage des fins de course

Les moteurs offrent plusieurs possibilités de réglage des fins de course :

Point 2.1: Réglage avec interrupteur de maintenance (accessoire), art. 125150 ; en alternative bouton Set sur la tête du moteur

Point 2.2 : Réglage automatique avec interrupteur de maintenance ou tous les types de dispositifs de coupure connectés

2.1 Réglage des fins de course avec un interrupteur de maintenance

Le réglage des fins de course peut être effectué avec l'interrupteur de maintenance, n° de réf. 125150, comme suit :

1. Encastrez le moteur comme décrit au point 1.3
2. Connectez les bornes de connexion de l'interrupteur de maintenance au câble de connexion du moteur en respectant la polarité
3. Activez le moteur vers le HAUT à l'aide de l'interrupteur de maintenance. Lorsque le moteur est en marche, appuyez sur le bouton de réglage vert (bouton 1, fig. 2) et maintenez-le enfoncé jusqu'à ce que la position finale haute souhaitée soit atteinte. Lâchez le bouton vert pour confirmer la fin de course.
4. Activez ensuite le moteur vers le BAS à l'aide de l'interrupteur de maintenance. Lorsque le moteur est en marche, appuyez sur le bouton de réglage vert (bouton 1, fig. 2) et maintenez-le enfoncé jusqu'à ce que la position finale basse souhaitée soit atteinte. Lâchez le bouton vert pour confirmer la fin de course.

Les deux fins de course du moteur sont réglées. Si les fins de course doivent être modifiées, recommencez au point 2.

2.1.1 Réglage avec le bouton Set situé sur la tête du moteur

Le réglage de la fin de course à l'aide du bouton Set situé sur la tête du moteur s'effectue comme décrit au point 2.1. À la place du bouton vert situé sur l'interrupteur de maintenance, utilisez le bouton Set situé sur la tête du moteur. Dans le processus de réglage, les boutons de direction de la commande locale servent à monter et à descendre.

2.2 Réglage automatique des fins de course

Le moteur offre la possibilité de régler la fin de course automatiquement. Vous pouvez utiliser le bouton/l'interrupteur local ou l'interrupteur de maintenance à cet effet. Le réglage automatique des fins de course ne peut être employé que si le volet roulant dispose d'une éclipse d'angle ou si des butées d'arrêt sont montées. Pour le réglage des fins de course, vous devez d'abord supprimer les fins de course précédemment réglées comme suit :

1. Activez le moteur jusqu'à atteindre la position finale haute.
2. Mettez le dispositif de coupure à zéro ; effacez ensuite la fin de course sur le dispositif en passant 5 fois de suite des boutons HAUT à ARRÊT de manière alternée. Respectez un intervalle de 1 sec. entre chaque commutation.
3. Activez le moteur jusqu'à atteindre la position finale basse.
4. Mettez le dispositif de coupure à zéro ; effacez ensuite la fin de course sur le dispositif en passant 5 fois de suite des boutons BAS à ARRÊT de manière alternée. Respectez un intervalle de 1 sec. entre chaque commutation. Le moteur démarre désormais dans une direction pour confirmer que les deux fins de course sont bien supprimées.
5. Activez ensuite le moteur vers le HAUT jusqu'à ce qu'il ait fini sa course programmée et qu'il ait réglé ainsi ses fins de course automatiquement.

2.3 Reconnaissance d'obstacles

Les moteurs de la série Electronic Mercato sont équipés d'un système de reconnaissance d'obstacles automatique. Avec ce système, le moteur s'arrête quand le volet atteint un obstacle (objet ou glace), puis repart dans le sens inverse sur 20cm.

2.5 Câble de connexion

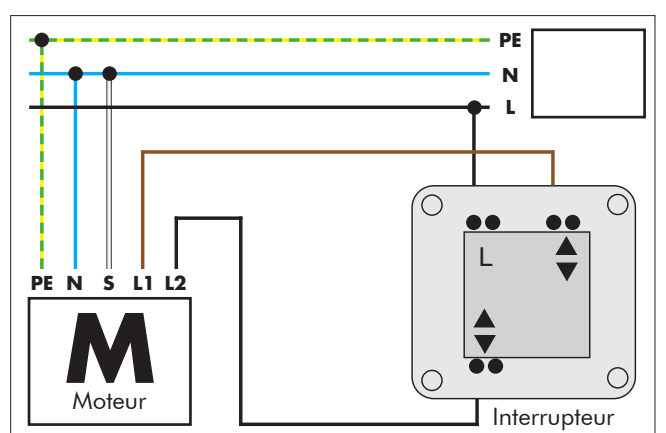
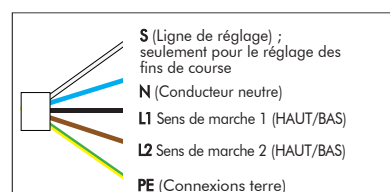

Fig. 3 Connexion du moteur avec l'interrupteur des stores



Après avoir réglé les fins de course et effectué la connexion à l'interrupteur, la ligne de réglage n'est plus nécessaire et doit être mise sur le neutre !

Fig. 3 Câble de connexion