

Data 20.12.21

Ordine

Richiesta

Quantità:

**Box in vetro temprato ESG con serrandina avvolgibile da 4 mm.**

- Altezza lamelle 50 mm
- Asta terminale 75 mm incl. maniglia in alluminio di colore abbinato
- Incl. profilo di copertura in alluminio, colore abbinato
- Incl. lesena in alluminio, colore abbinato
- Scatola con meccanismo di compensazione del peso integrato

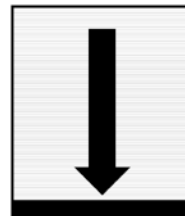

Verticale

**Dimensioni luce scocca:**

**Costruzione della scocca:**

- Altezza:  mm  Con base/pensile
- Larghezza:  mm  Senza base/sopralzo
- Profondità:  mm  Con fondo rientrante

**Larghezza standard:**  600 mm  900 mm

Larghezza del mobile min. 450 mm – max. 900 mm

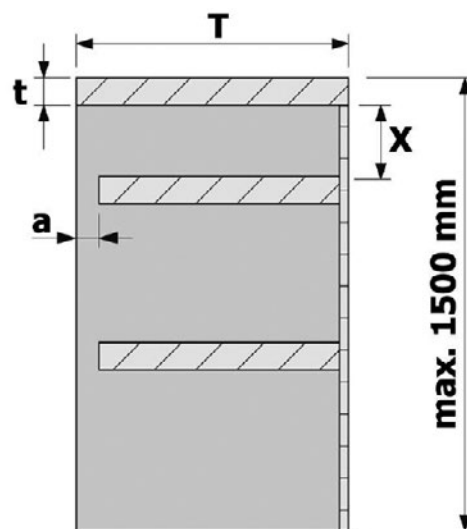

Dimensione T: min 329 mm  
Dimensione a: min 25 mm  
Larghezza max: 900 mm

Dimensioni X	Spessore lato t 16 mm	Spessore lato t 18 mm	Spessore lato t 19 mm
Altezza mobile	<input type="checkbox"/>	<input type="checkbox"/>	<input type="checkbox"/>
300 - 1500 mm	158 mm	156 mm	155 mm

**Lesena**

**Profilo di guida**

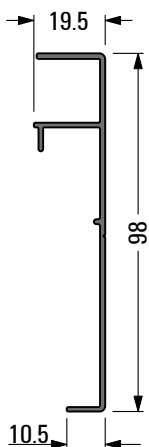

- Alluminio color argento, opaco, liscio, E6/EV1
- Alluminio color acciaio inox, levigato, E2/ES

**Glass Top anteriore** (plastica)  
con profilo di copertura (alluminio)

Spessore pannello: 19 mm

Spessore pannello: 16 mm

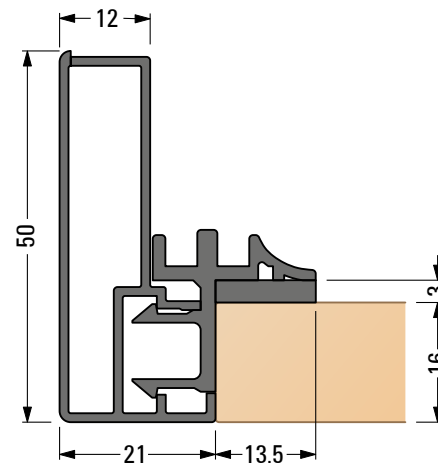
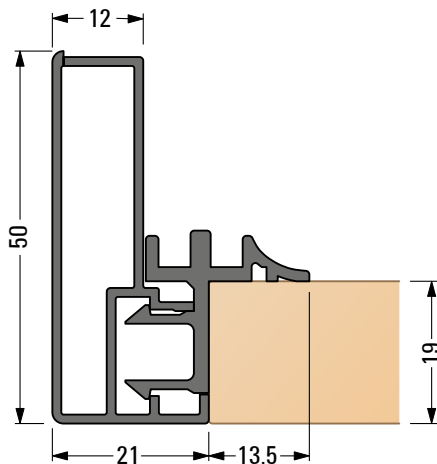

Data 20.12.21

### Modello vetro

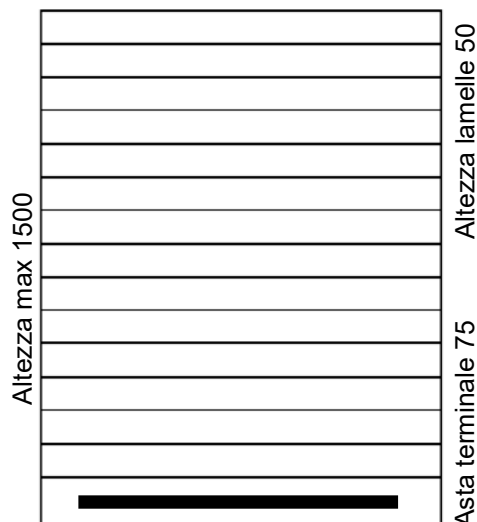

Larghezza standard 600 e 900 mm  
Larghezza variabile  
da min 450 mm a max 900 mm  
Maniglia inclusa, abbinata alla guida

#### Colori standard:

- |  |  |
|--|--|
| <input type="checkbox"/> Satinato                | <input type="checkbox"/> Laccato bianco (extra bianco) |
| <input type="checkbox"/> Satinato (extra bianco) | <input type="checkbox"/> Laccato nero                  |

#### Colori speciali:

- |   |
|---|
| <input type="checkbox"/> Vetro trasparente                |
| <input type="checkbox"/> Vetro trasparente (extra bianco) |

**Gli schizzi sono molto utili allegati ad una richiesta o un eventuale ordine.  
Si prega di inviarli assieme al modulo.  
Produzioni speciali - reso non possibile!**

Schizzo:

**Codice cliente**

**Ditta**

**Referente**

**Commissione N.**

**Telefono**

**Fax**

**Data**

**Firma**