

DIVINA

VASTE WAND MET DEUR OP ZIJKANT
PAROI FIXE AVEC PORTE SUR LE CÔTÉ
FIXED WALL WITH REVOLVING DOOR AT THE SIDE
FESTVERGLASUNG MIT SEITLICHER TÜR
PARED FIJA CON PUERTA ABATIBLE LATERAL

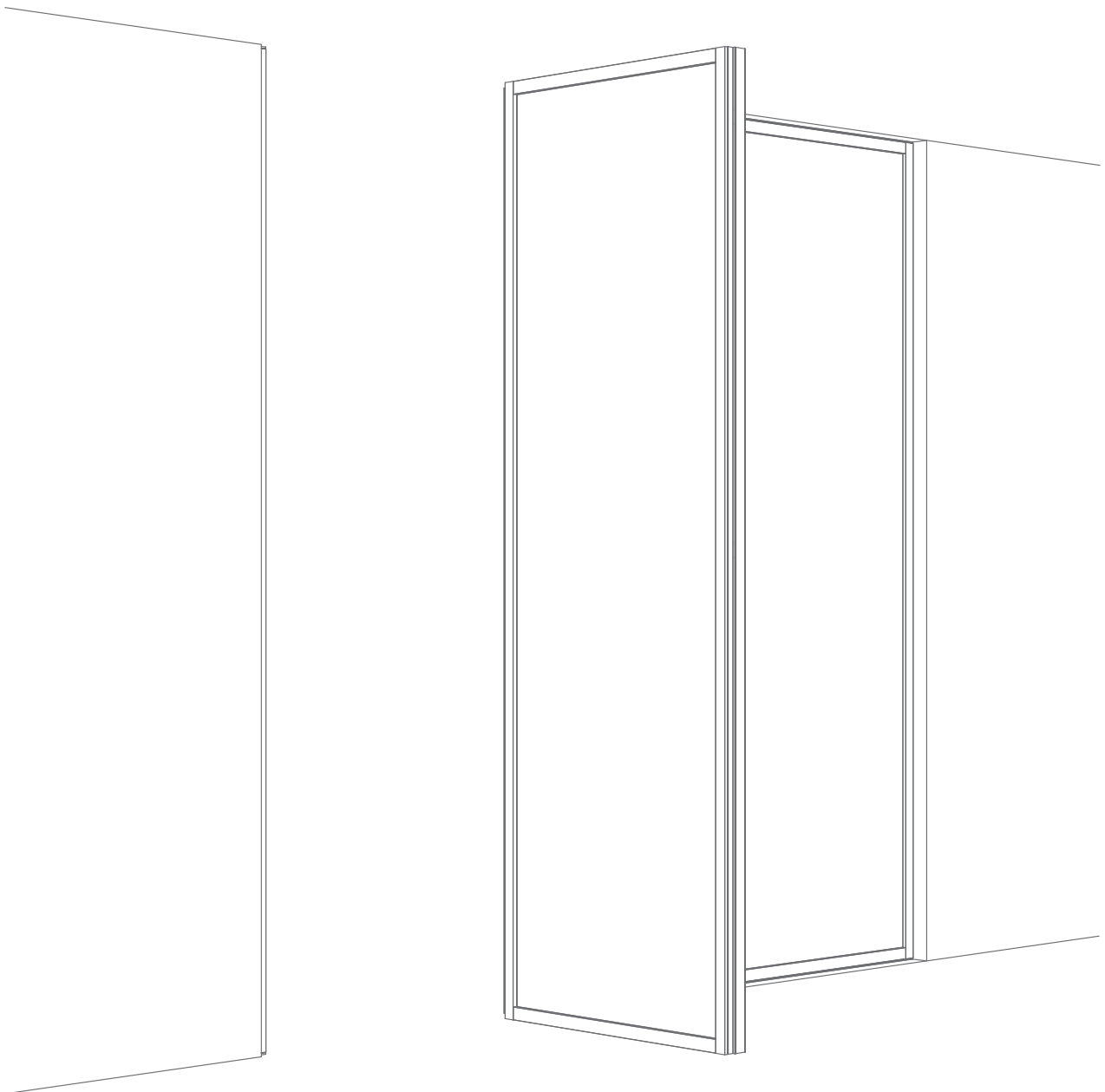

ONDERDELEN / COMPOSANTS / COMPONENTS / BESTANDTEILE / COMPONENTES

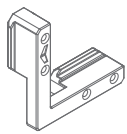
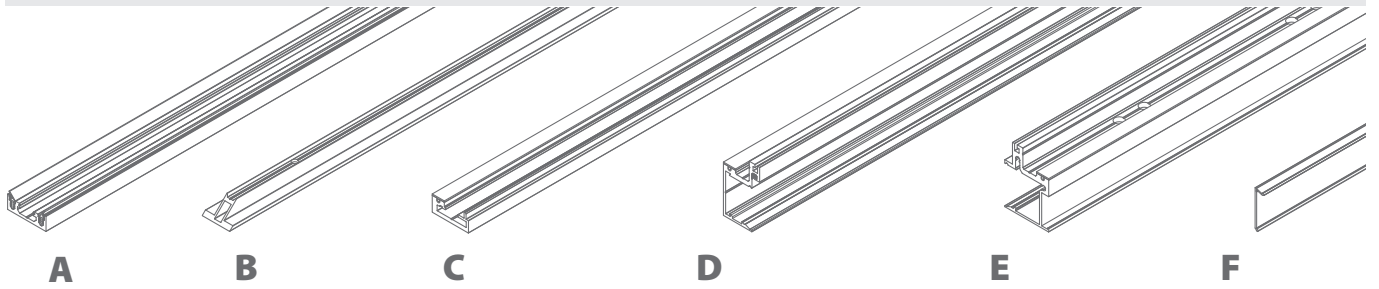

G

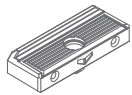

H

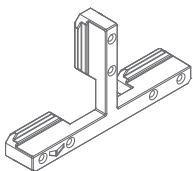

I



J



K

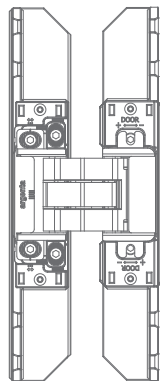

L

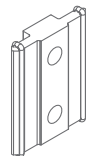

V



W

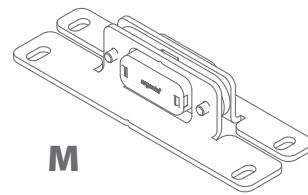

M

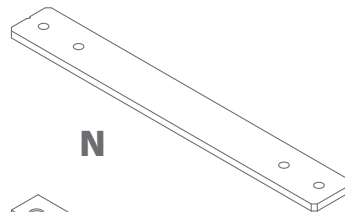

N

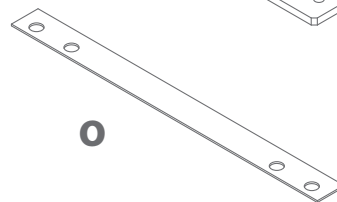

O

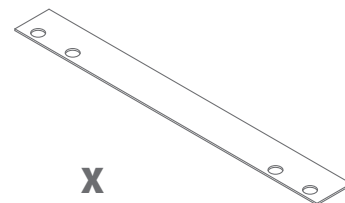

X

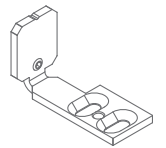

P

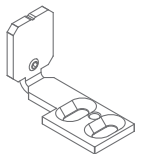

Q



R



S



T



U

JL0.51*.600.9	A	JL9.510.200.000	I
JL0.52*.600	B	JL9.510.400.000	J
JL0.23*.600.9	C	JL9.210.2	M
JL0.21*.600.9	D	JL9.230.1	N+S+U
JL0.22*.600.9	E	JL9.230.2	O
JL0.29*.600	F	JL9.23*.3	P+Q+R+T
JL9.510.100.000	G	JL9.510.5	V+W
JL9.510.300.000	H+K	JL9.230.5	X

GEREEDSCHAP / OUTILS / TOOLS / WERKZEUGE / HERRAMIENTAS

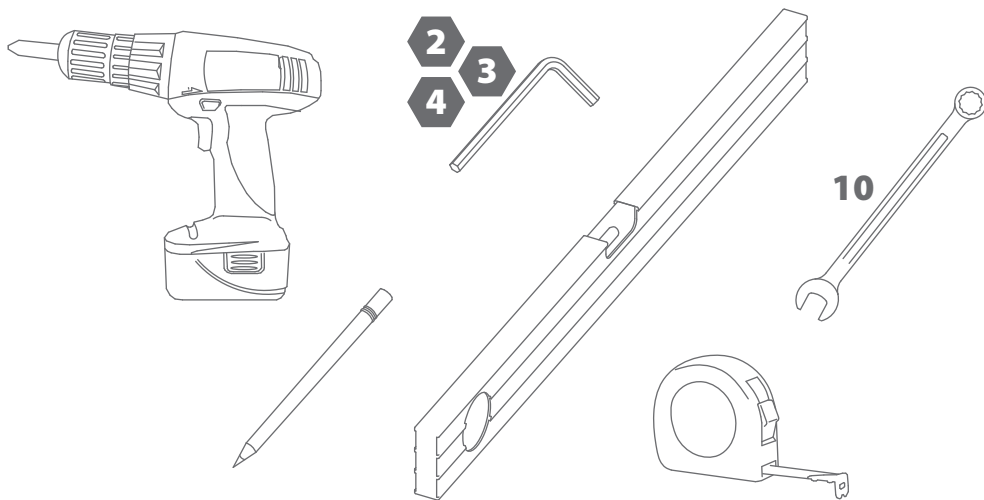

DOORSNEDE / VUE EN COUPE / VERTICAL CROSS SECTION / QUERSCHNITT / SECCIÓN

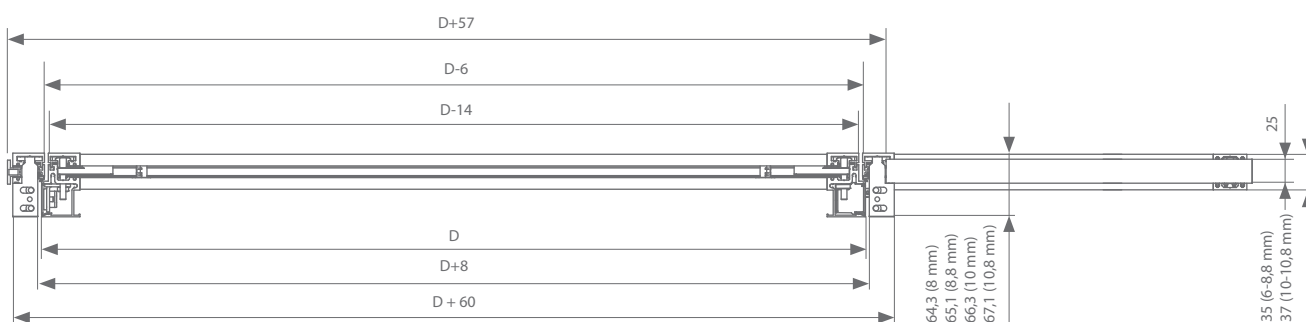
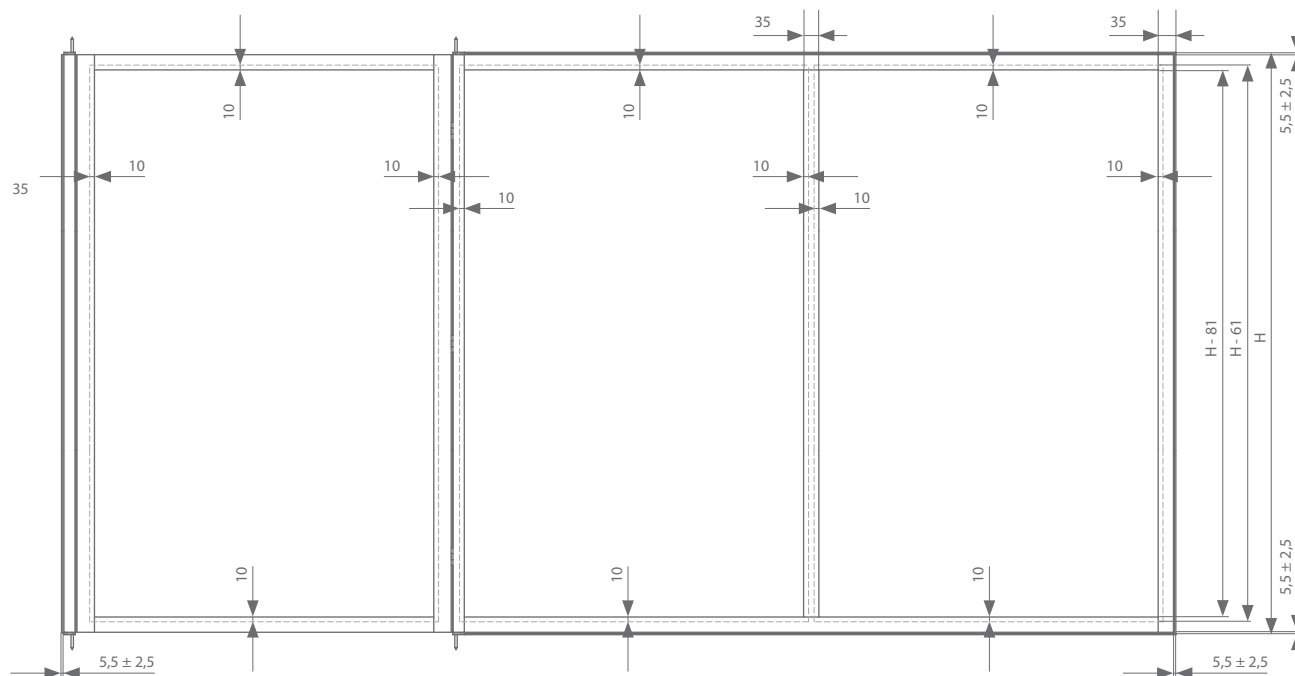

KADERMONTAGE / MONTAGE DU CADRE / FRAME INSTALLATION / RAHMENMONTAGE / MONTAJE DEL MARCO

1.

Positioneer de basisprofielen (A) en zijn bevestigingscomponenten. Aan de zijde bij de deuropening wordt een klemprofiel (C) gebruikt, let hierbij op de richting.

Per magnetica (M) en per scharnier (L) worden er klemplaten in de klemprofielen (N+S) voorzien. Aan de kant van de scharnieren worden per plaat 4 bouten voorzien, aan de kant van de magnetica wordt per plaat 2 bouten voorzien. Tussen elke spanplaat plaatsen we een regelblok (H).

Bovenaan en onderaan wordt een bevestigingsbeugel (P of Q) toegevoegd aan beide klemprofielen (C).

Bij elke hoek hoort een hoekstuk (G) waarbij 2 regelblokken (H) horen.

Elk tussenprofiel heeft 2 T-stukken (I). Bij elk T-stuk (I) horen 2 regelblokken (H).

Positionnez les profils de base (A) et leurs composants de fixation. Du côté de l'ouverture de la porte, on utilise un profil de serrage (C). Attention au sens.

Pour chaque fermeture magnétique (magnetica) (M) et chaque charnière (L), des plaques de serrage sont prévues pour les profils de serrage (N+S). Sur le côté des charnières, 4 boulons sont prévus par plaque, sur le côté des fermetures magnétiques, 2 boulons sont prévus par plaque. Un bloc de réglage (H) est placé entre chaque plaque de bridage.

Sur les parties supérieure et inférieure, un support de fixation (P ou Q) est ajouté aux deux profils de serrage (C).

À chaque angle correspond une pièce d'angle (G), munie de 2 blocs de réglage (H).

Chaque profil intermédiaire compte 2 pièces en forme de T (I). Chaque pièce en forme de T (I) compte 2 blocs de réglage (H).

Position the base profiles (A) and their fastening components. A clamp profile (C) is used on the door opening side. Please make sure this is fitted facing the right way.

Clamp plates are fitted in the clamp profiles (N+S) per magnetica (M) and per hinge (L). On the hinge side, 4 bolts are fitted per plate. On the magnetica side, 2 bolts are fitted per plate. A spacer block (H) is placed between every clamp plate.

At the top and bottom, a fixation bracket (P or Q) is added to both clamp profiles (C).

Each corner has a corner element (G) with 2 spacer blocks (H).

Each middle profile has 2 T-pieces (I). There are 2 spacer blocks (H) for each T-piece (I).

Positionieren Sie die Basisprofile (A) und ihre Befestigungselemente. Ein Klemmprofil (C) wird an der Seite bei der Türöffnung verwendet, achten Sie auf die Richtung.

Pro Magnetica (M) und pro Scharnier (L) sind Klemmplatten in den Klemmprofilen (N+S) vorgesehen. Auf der Scharnierseite sind 4 Bolzen pro Platte und auf der Magnetseite 2 Bolzen pro Platte vorgesehen. Zwischen jeder Spannplatte wird ein Einstellblock (H) angebracht.

An den beiden Klemmprofilen (C) wird oben und unten ein Befestigungsbeugel (P oder Q) angebracht.

Für jede Ecke gibt es ein Eckstück (G) mit 2 Einstellblöcken (H).

Jedes Zwischenprofil hat 2 T-Stücke (I). Jedes T-Stück (I) hat 2 Einstellblöcke (H).

Posicione los perfiles básicos (A) y sus componentes de fijación. En el lado del vano de la puerta se utiliza un perfil de sujeción (C). Debe prestar atención a la dirección del mismo.

Para cada magnetica (M) y para cada bisagra (L), los perfiles de sujeción se suministran con placas de sujeción (N+S). En el lado de las bisagras se suministran 4 pernos por placa, mientras que en el lado de la magnetica se suministran 2 pernos por placa. Colocamos un bloque de ajuste (H) entre cada placa tensora.

En ambos perfiles de sujeción (C) se ha añadido un soporte de montaje (P o Q), tanto en la parte superior como en la inferior.

Cada esquina tiene una pieza de esquina (G) con 2 bloques de ajuste (D).

Cada perfil intermedio tiene 2 piezas en T (I). Hay 2 bloques de ajuste (H) para cada pieza en T (I).

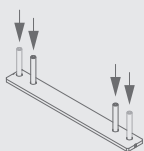

Monteer de bouten (S) in de spanplaat (N).

Montez les boulons (S) sur la plaque de bridage (N).

Fit the bolts (S) on the clamp plates (N).

Bolzen (S) in der Spannplatte (N) montieren.

Monte los pernos (S) en la placa tensora (N).

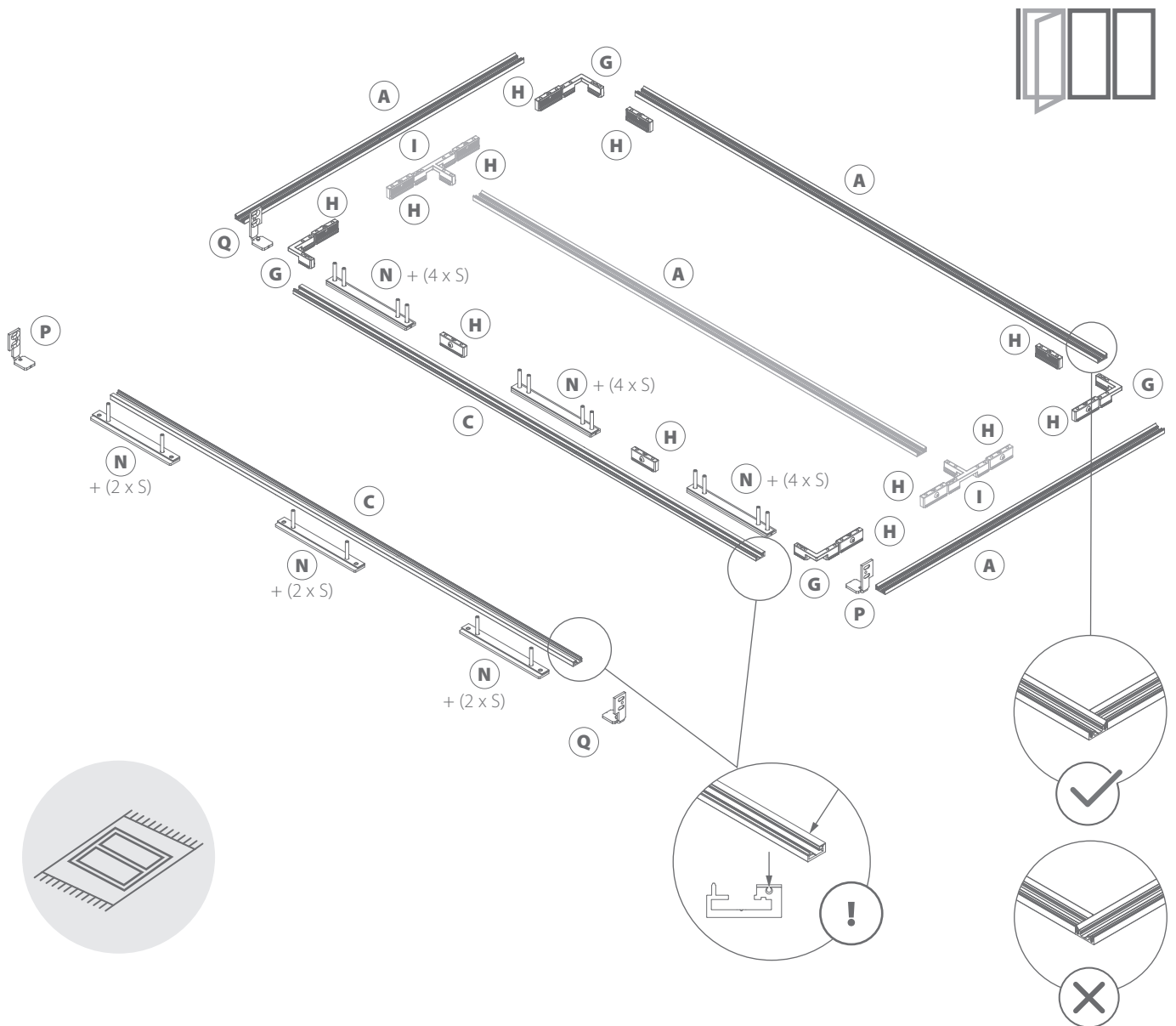

De kant met de dichting moet steeds gericht zijn naar het glas!

Le côté avec le joint doit toujours être orienté vers la partie vitrée !

The seal side must always face the glass!

Die Seite mit der Dichtung muss immer zum Glas zeigen!

El lado con el cierre siempre debe estar orientado hacia el cristal.

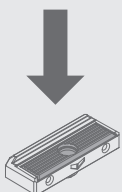

Kunststof zijde van regelblok moet steeds gericht zijn naar het glas!

Le côté en matière synthétique du bloc de réglage doit toujours être orienté vers la partie vitrée !

The UPVC side of the spacer block must always face the glass!

Die Kunststoffseite des Einstellblocks muss immer zum Glas zeigen!

El lado de plástico del bloque de ajuste siempre debe estar orientado hacia el cristal.

2.

Schuif alle stukken in identieke volgorde in de profielen.

Faites glisser toutes les pièces dans les profils dans le même ordre.

Slide all pieces into the profiles in identical order..

Schieben Sie alle Teile in identischer Reihenfolge in die Profile.

Desliza todas las piezas en el mismo orden en los perfiles.

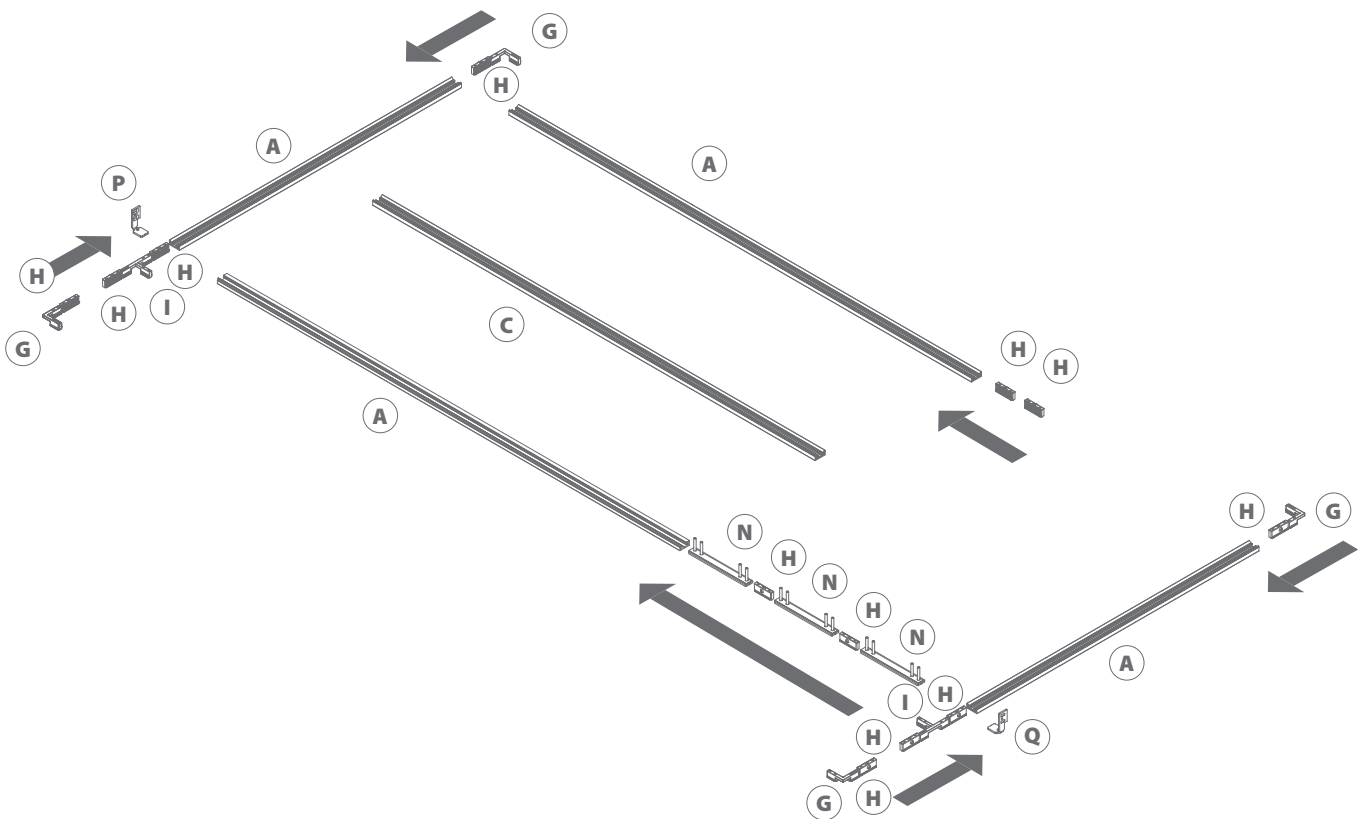

3.

Schuif de componenten in de verticale basisprofielen en schuif over de hoek- en T-stukken.

Faites glisser les composants dans les profils de base verticaux et faites glisser dans les pièces d'angle et les pièces en forme de T.

Slide the components into the vertical base profiles, then slide over the corner elements and T-pieces.

Schieben Sie die Komponenten in die vertikalen Basisprofile und schieben Sie sie über die Eck- und T-Stücke.

Deslice los componentes en los perfiles básicos verticales y deslícelos sobre las piezas de esquina y en T.

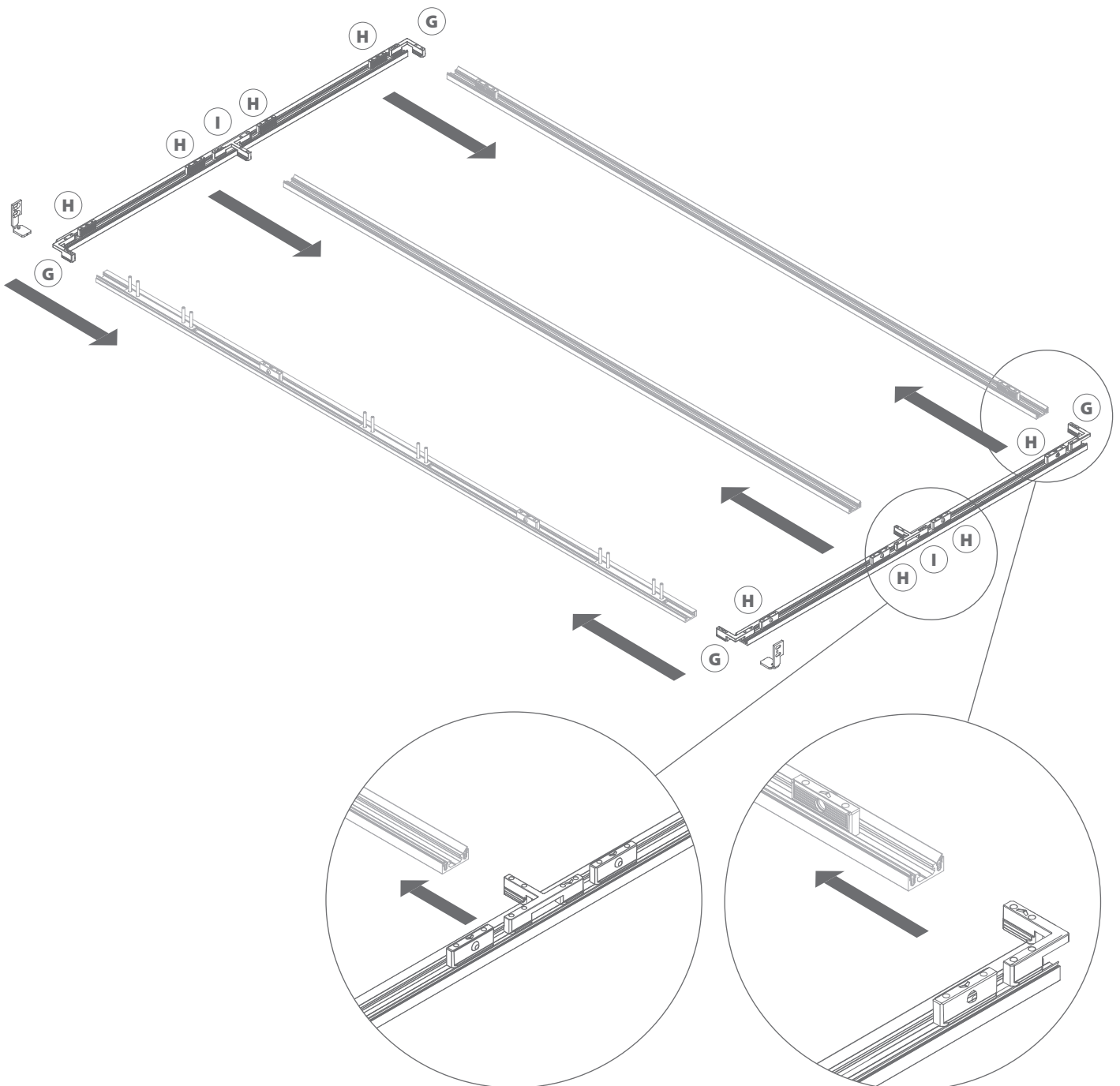

4.

Schroef de hoekstukken vast.

Vissez les pièces d'angle pour les fixer.

Screw the corner elements in place.

Schrauben Sie die Eckstücke fest.

Atornille las piezas de esquina.

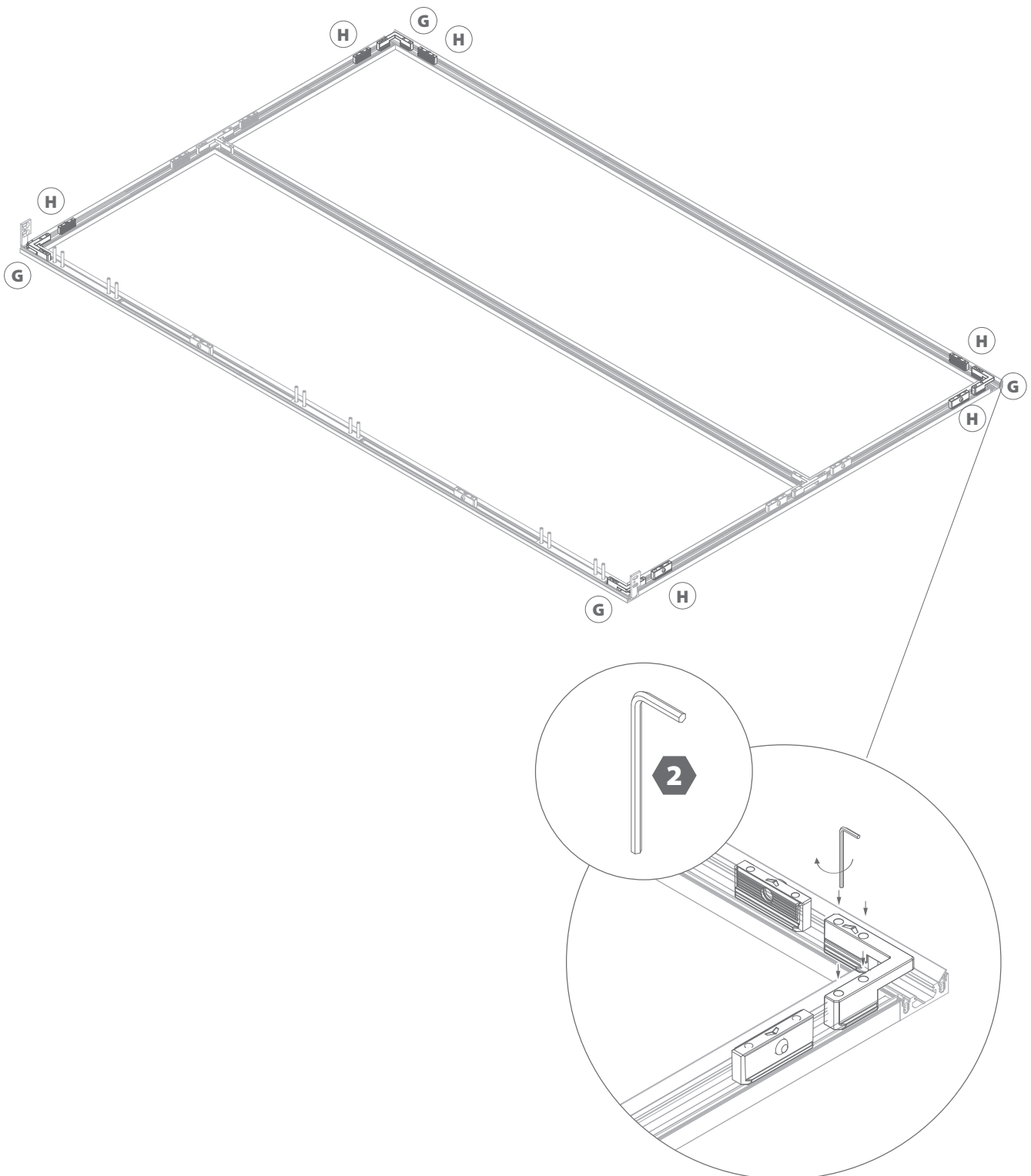
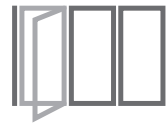

5.

Plaats de T-stukken op de gewenste positie en schroef vast.

Placez les pièces en forme de T dans la position souhaitée et vissez pour les fixer.

Place the T-pieces in the desired position and screw tight.

Bringen Sie die T-Stücke in die gewünschte Position und schrauben Sie sie fest.

Coloque las piezas en T en la posición deseada y atorníllelas.

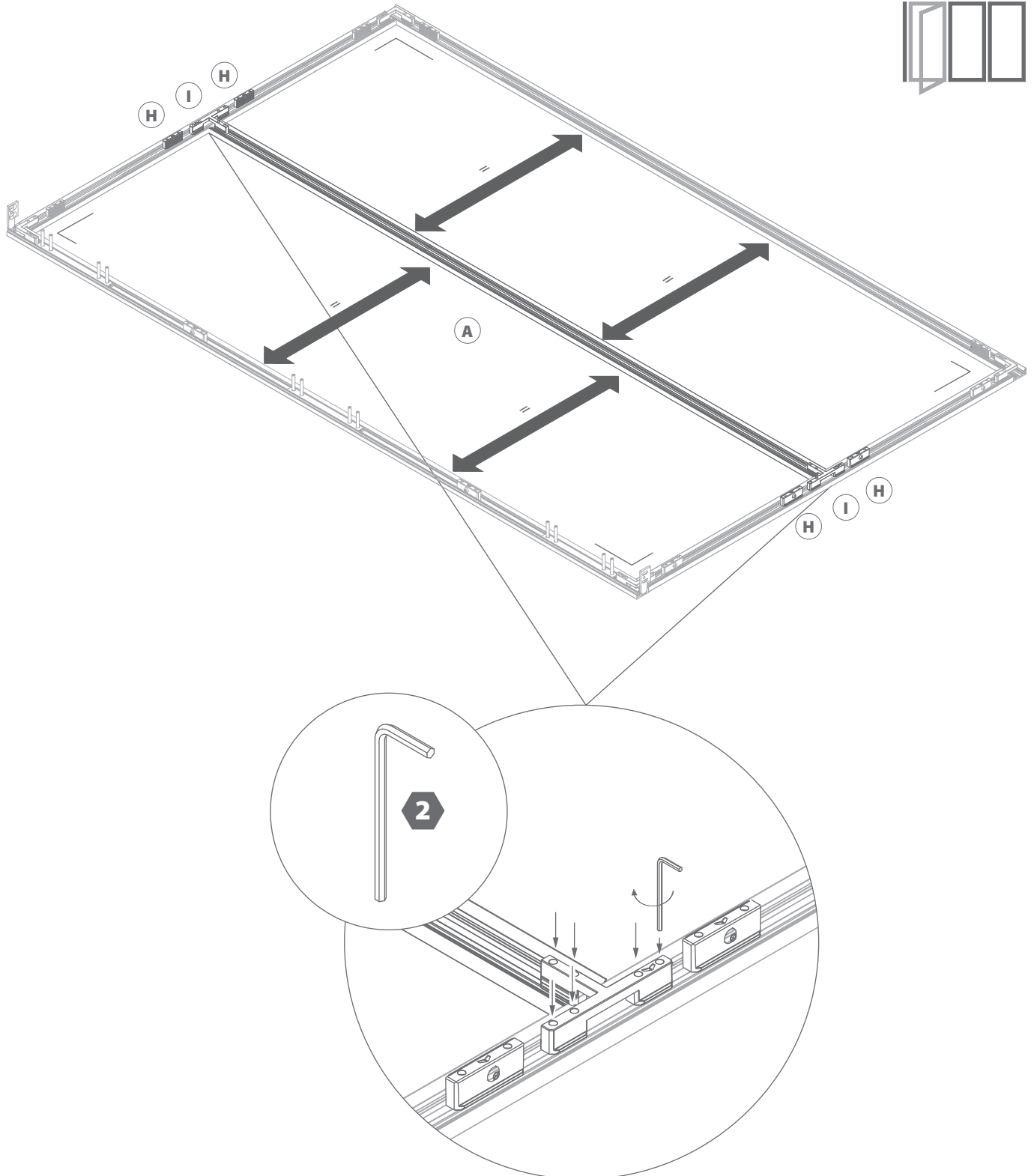

6.

Schuif de regelblokken tegen de hoek- en T-stukken en schroef vast.

Faites glisser les blocs de réglage contre les pièces d'angle et en forme de T et vissez pour les fixer.

Slide the spacer blocks against the corner elements and T-pieces and screw tight.

Schieben Sie die Einstellblöcke gegen die Eck- und T-Stücke und schrauben Sie sie fest.

Deslice los bloques de ajuste contra las piezas en esquina y las piezas en T, y atorníllelas.

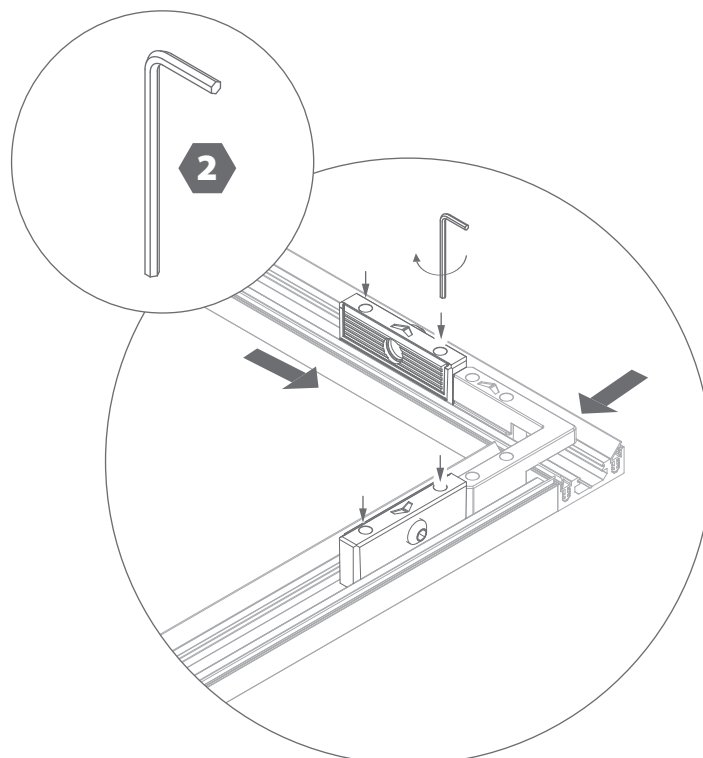
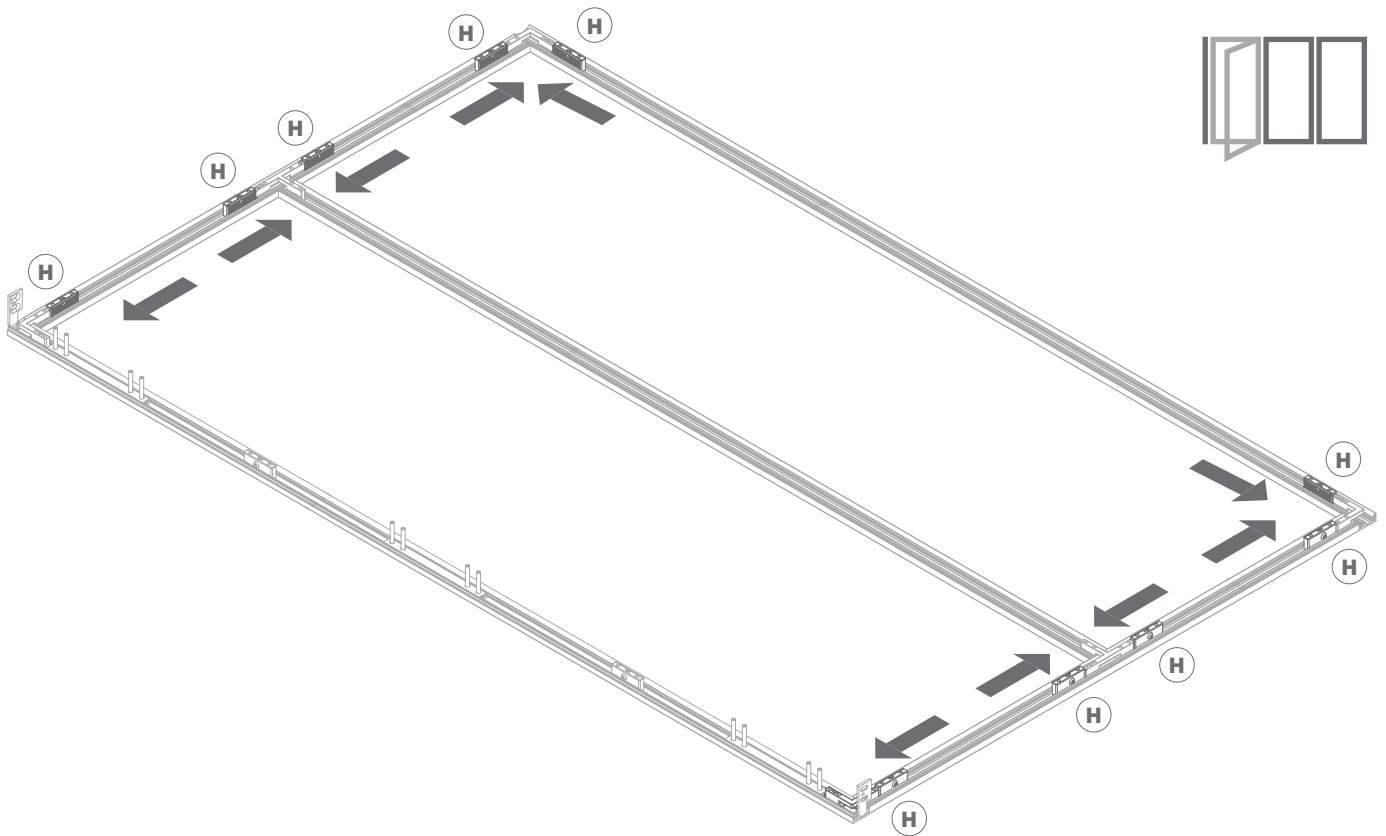

7.

Demonteer de scharnieren en schuif deze in de kaderprofiel (D).

Démontez les charnières et faites-les glisser dans le profil cadre (D).

Disassemble the hinges and slide them into the frame profile (D).

Entfernen Sie die Scharniere und schieben Sie sie in das Rahmenprofil (D).

Desmóntele las bisagras y deslícelas en el perfil del marco (D).

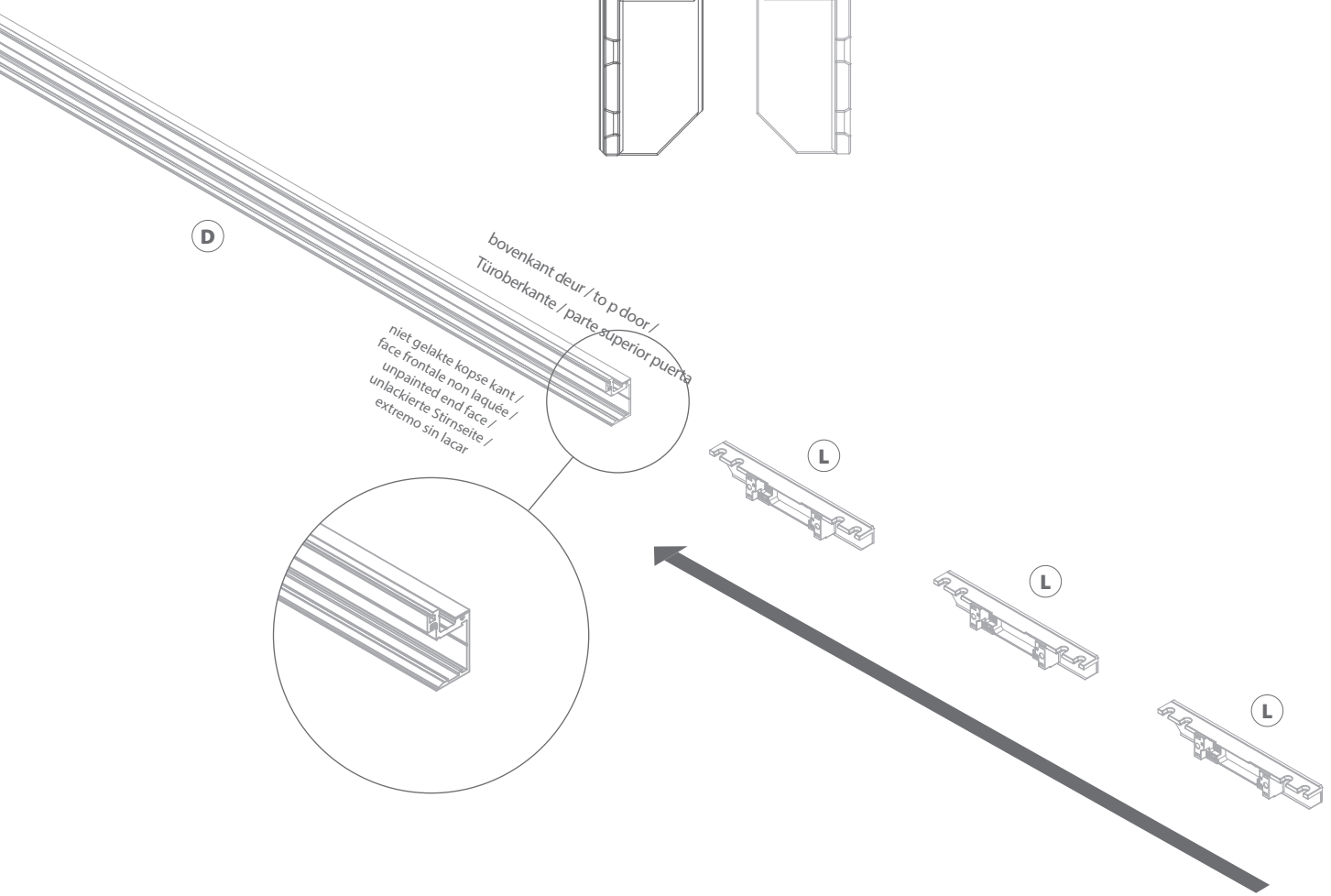
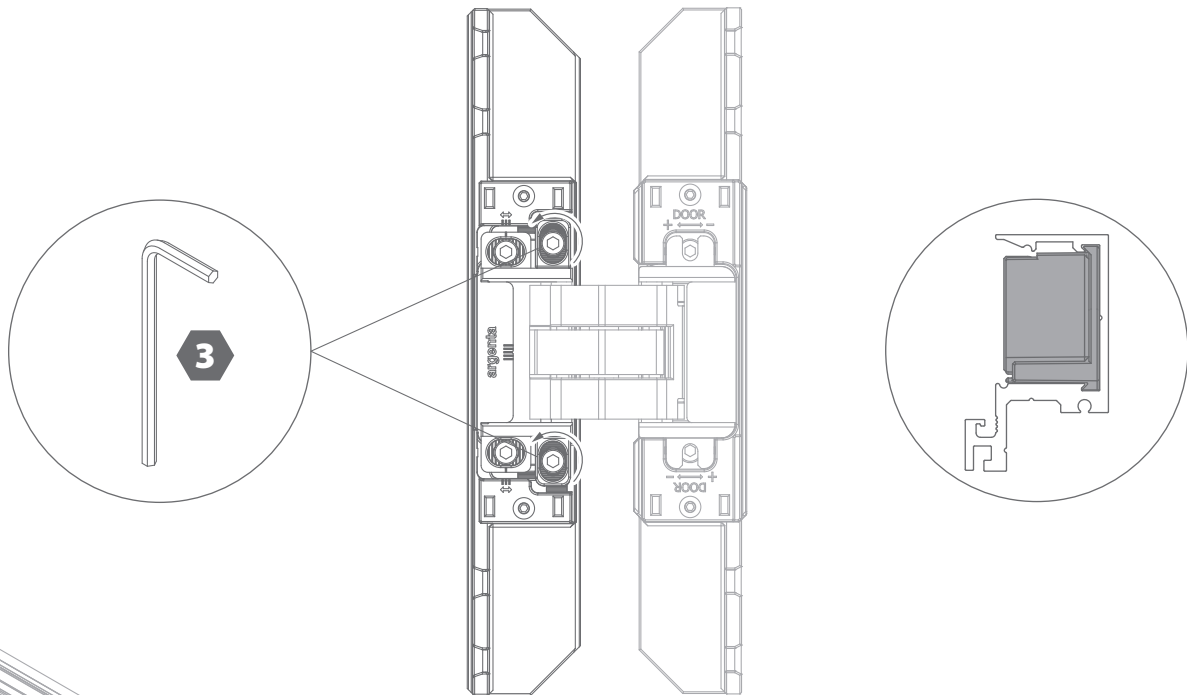

8.

Zorg dat de gleuven van de scharnieradapter samen vallen met de gaten in het profiel en span vast via 2 stelschroeven. Gebruik de op maat gezaagde afdekprofielen om de juiste posities te bepalen.

Veillez à ce que les fentes de l'adaptateur de charnière se superposent bien aux trous du profil et fixez avec 2 vis de réglage. Utilisez les cache-rails découpés sur mesure pour déterminer les positions correctes.

Make sure the slots of the hinge adapter sit level with the holes in the profile and tighten using 2 adjusting screws. Use the cut-to-size cover profiles to determine the correct positions.

Achten Sie darauf, dass die Schlitz des Scharnieradapters mit den Löchern im Profil übereinstimmen, und ziehen Sie sie mit 2 Stellschrauben fest. Benutzen Sie die zugeschnittenen Abdeckprofile, um die richtigen Positionen zu bestimmen.

Asegúrese de que las ranuras del adaptador de la bisagra coinciden con los orificios del perfil y apriételo con 2 tornillos de ajuste. Utiliza tapas cortadas a medida para determinar la posición adecuada

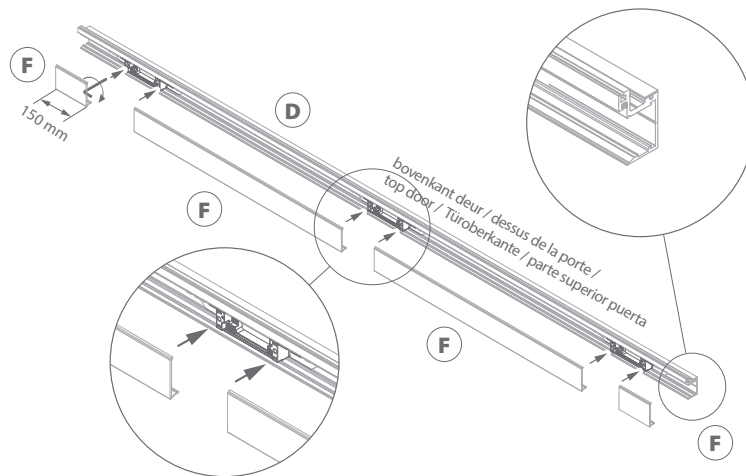
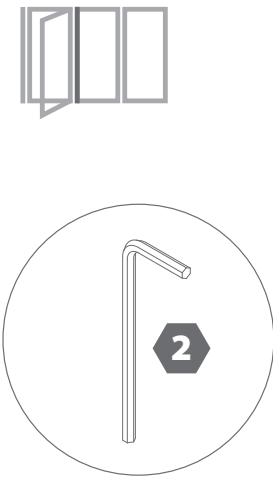

niet gelakte kopse kant /
face frontale non laquée /
unpainted end face /
unlackierte Stirnseite /
extremo sin lacar

Cilinderslot: zie "stap 1" van bijgevoegd plan / Serrure à cylindre : voir "pas 1" sur le plan ci-joint / cylinder lock: see "step 1" of the attached plan / Zylinderschloss: siehe "Schritt 1" des beigefügten Plans / cerradura cilíndrico: ver "paso 1" del plano adjunto

9.

Schuif 4 keer de beugels (R) in de kaderprofielen (D).

Faites glisser les équerres (R) dans les 4 extrémités des profils cadre (D).

Slide brackets (R) into the frame profiles (D) (x 4).

Schieben Sie die Bügel (R) 4 Mal in die Rahmenprofile (D).

Deslice 4 veces los soportes (R) en los perfiles del marco (D).

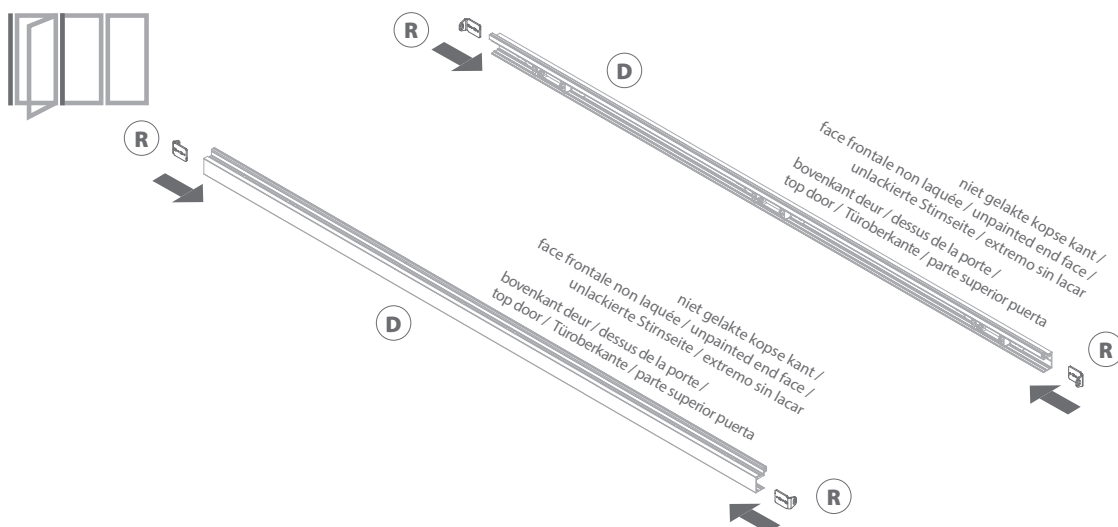

10.

Schroef de beugels (R) vast. Zorg dat de beugels niet uitsteken uit het profiel.

Vissez les équerres (R) pour les fixer. Vérifiez que les supports ne sortent pas du profil.

Screw the brackets (R) in place. Make sure that the brackets do not protrude from the profile.

Schrauben Sie die Bügel (R) fest. Achten Sie darauf, dass die Halterungen nicht aus dem Profil herauskommen.

Atornille los soportes (R). Asegura que las escuadras no sobresalen del perfil.

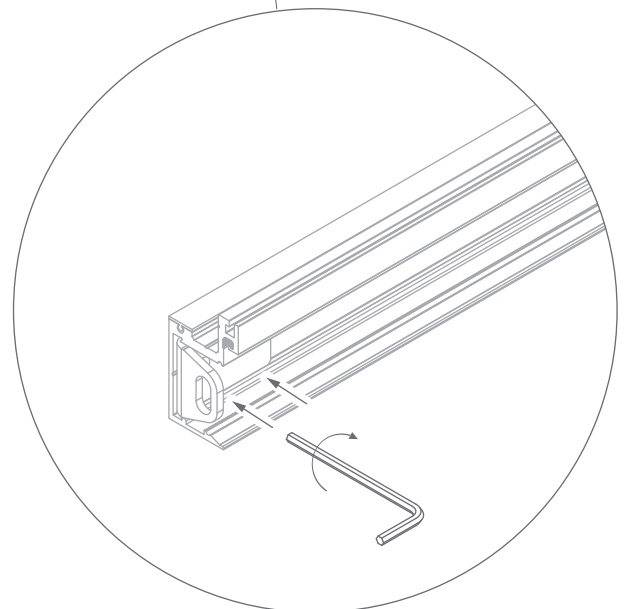
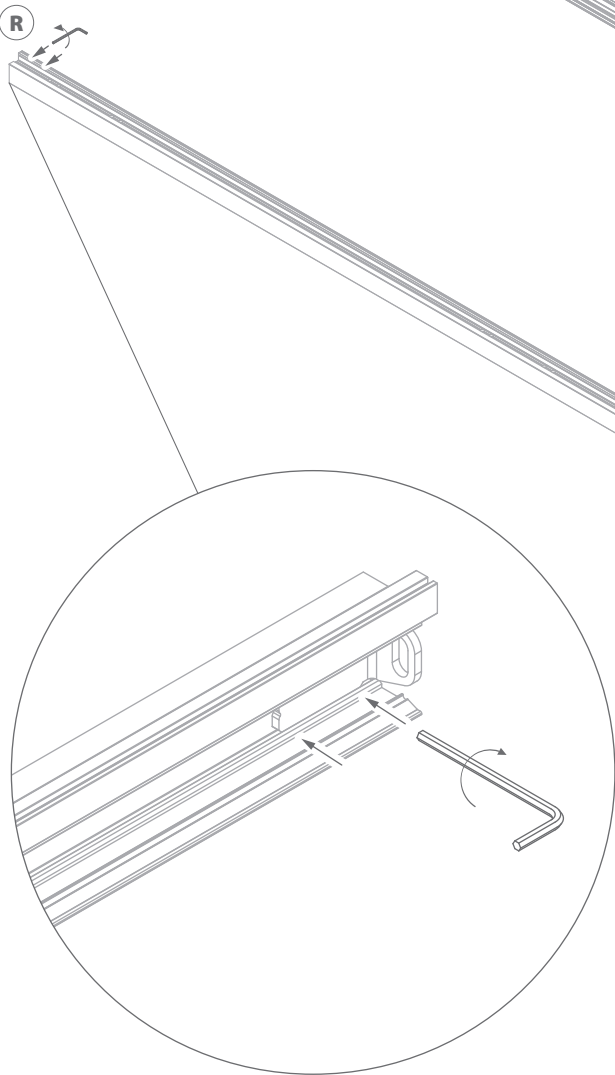
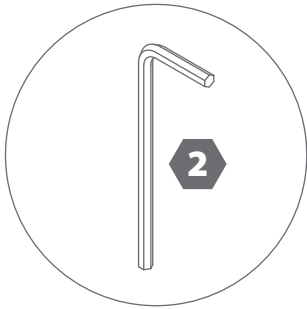

11.

Gebruik het kaderprofiel (D) om de spanplaten (N) op de juiste positie vast te zetten via de bouten (S). Verwijder opnieuw de kaderprofielen. Zet de beugels (P & Q) vast, zodat ze net binnen het kader vallen.

Utilisez le profil cadre (D) pour fixer les plaques de bridage (N) dans la bonne position avec les boulons (S). Fixez les équerres (P & Q) de manière à ce qu'elles ne tombent pas à l'intérieur du cadre. Retirez à nouveau les profils du cadre.

Use the frame profile (D) to fasten the clamp plates (N) in the correct positions using the bolts (S). Remove the frame profiles again. Fasten the brackets (P & Q) so that they fall just inside the frame.

Verwenden Sie das Rahmenprofil (D), um die Spannplatten (N) mit den Bolzen (S) in der richtigen Position zu befestigen. Ziehen Sie die Bügel (P & Q) so fest, dass sie gerade noch in den Rahmen passen. Entfernen Sie die Rahmenprofile wieder.

Utilice el perfil del marco (D) para fijar las placas tensoras (N) en la posición correcta con los pernos (S). Quita nuevamente los perfiles del marco. Apriete los soportes (P y Q) de tal manera que queden justo dentro del marco.

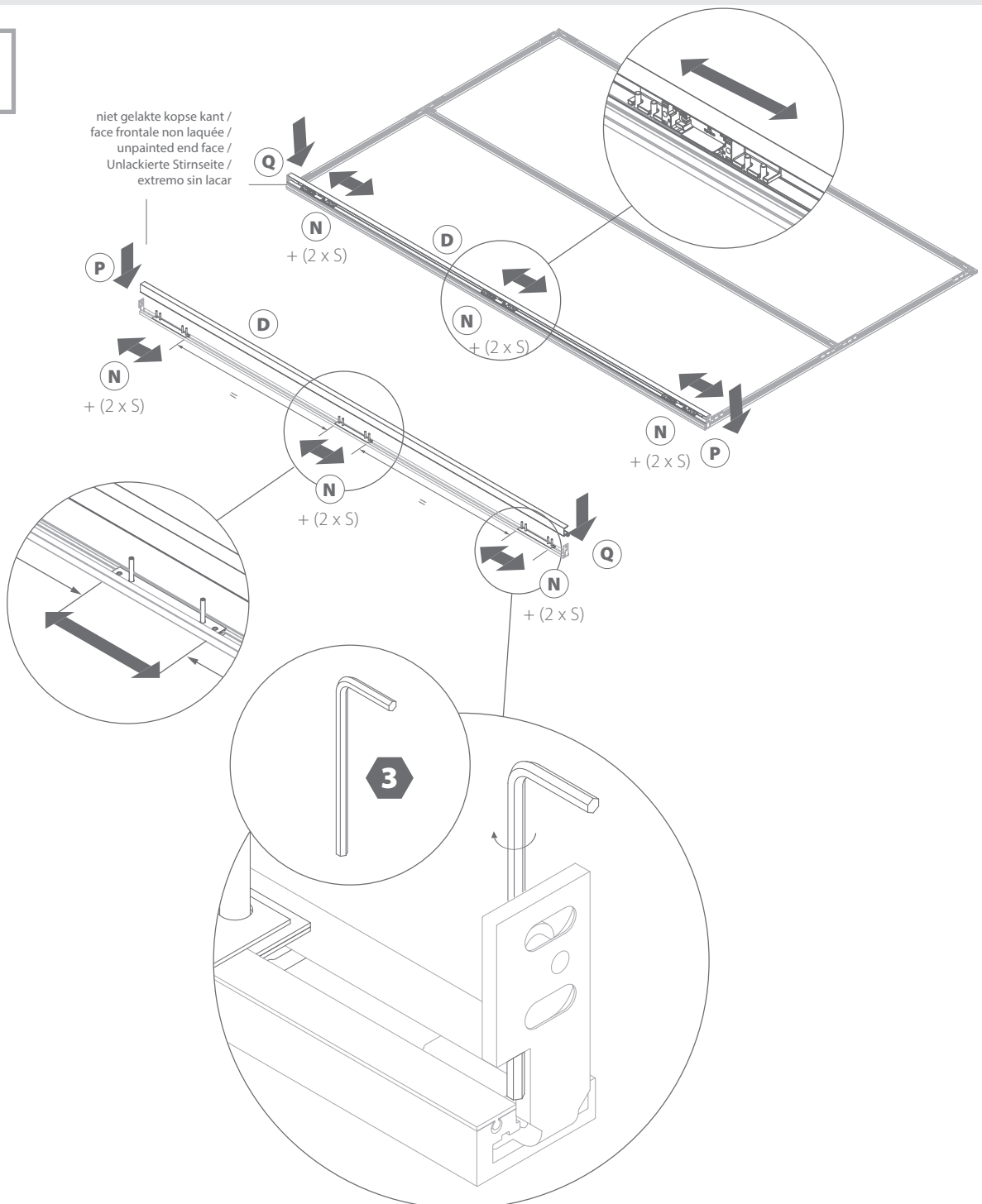

KADER MONTAGE IN MUUR / MONTAGE DU CADRE DANS LA PAROI /
FRAME INSTALLATION IN WALL / RAHMENMONTAGE IN DER WAND / MONTAJE
DEL MARCO EN LA PARED

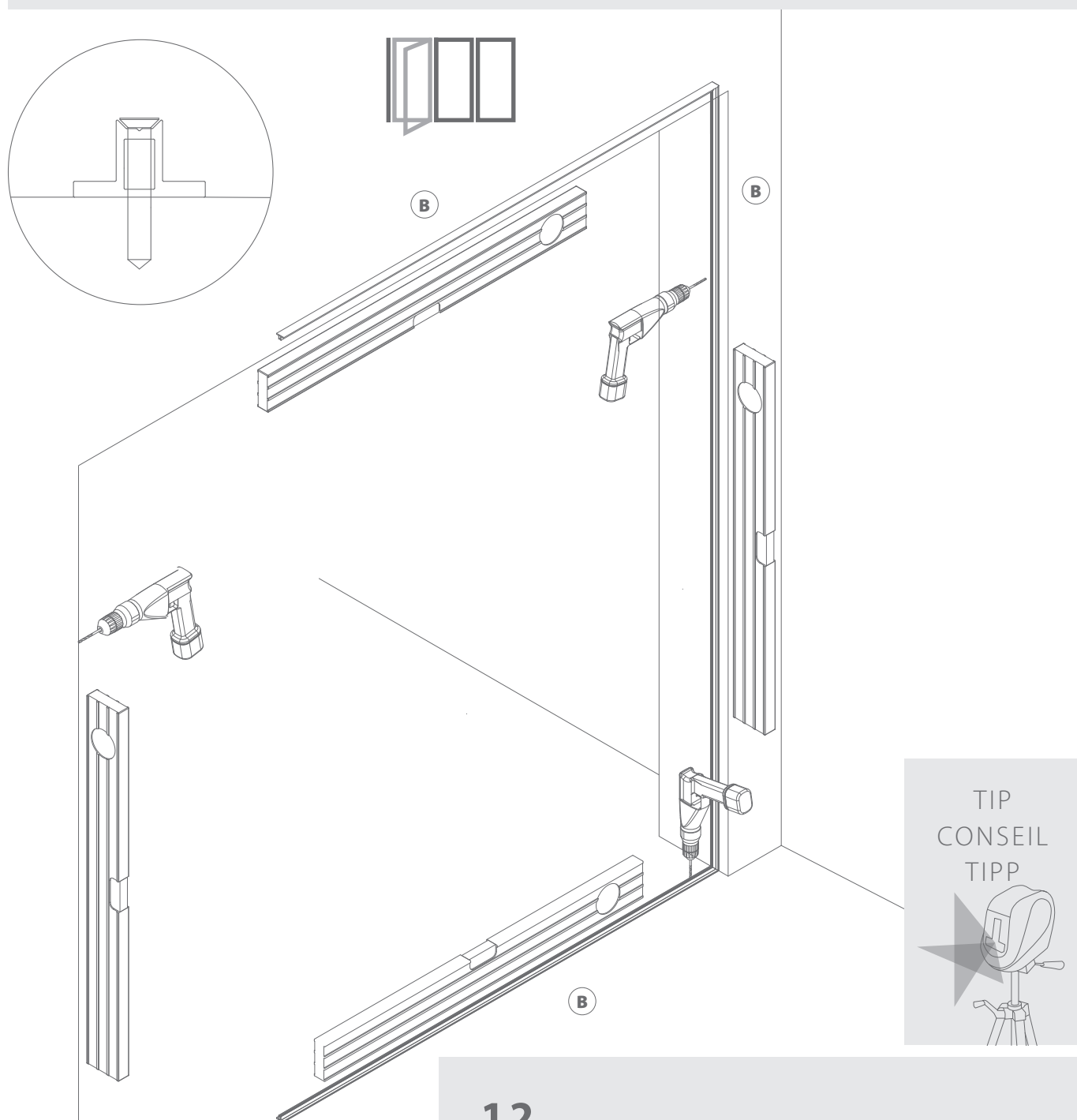

12.

Schroef de regelprofielen (B) vast in de muuropening.

Vissez les profils de réglage (B) pour les fixer dans l'ouverture de la paroi.

Screw the spacer profiles (B) in place in the wall opening.

Schrauben Sie die Einstellprofile (B) in die Wandöffnung.

Atornille los perfiles de ajuste (B) en el hueco de la pared.

13.

Plaats het kader op de regelprofielen.

Placez le cadre sur les profils de réglage.

Place the frame on the spacer profiles.

Platzieren Sie den Rahmen auf den Einstellprofilen.

Coloque el marco en los perfiles de ajuste.

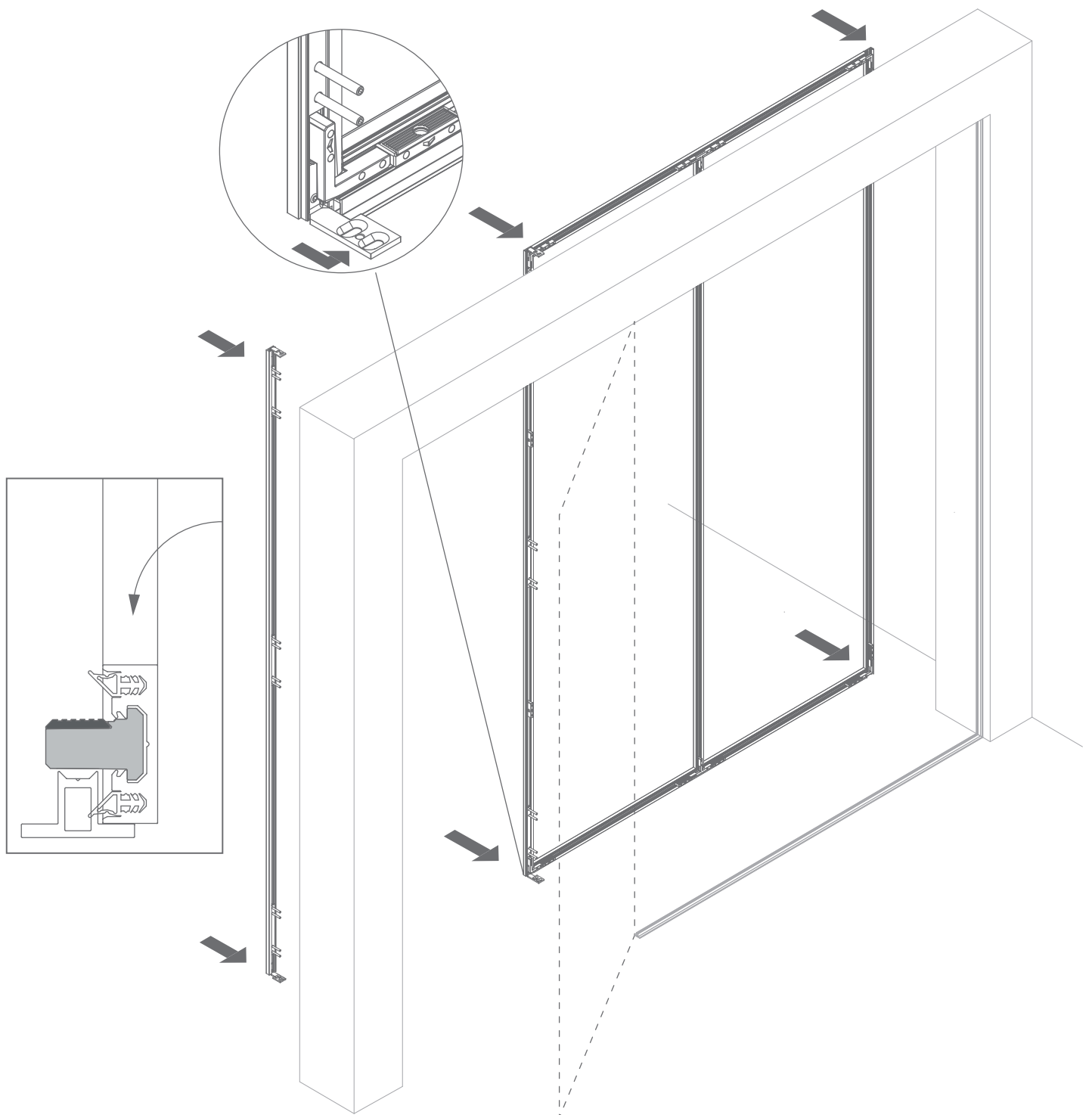

14.

Houd het kader voorlopig in positie met enkele turn 'n clicks (J).

Maintenez le cadre provisoirement en position avec quelques turn 'n clicks (J).

Keep the frame in position for now with a few turn 'n clicks (J).

Halten Sie den Rahmen vorerst mit einigen turn 'n clicks (J) in Position.

Provisionalmente, mantenga el marco en posición con unos cuantos «turn 'n clicks» (J).

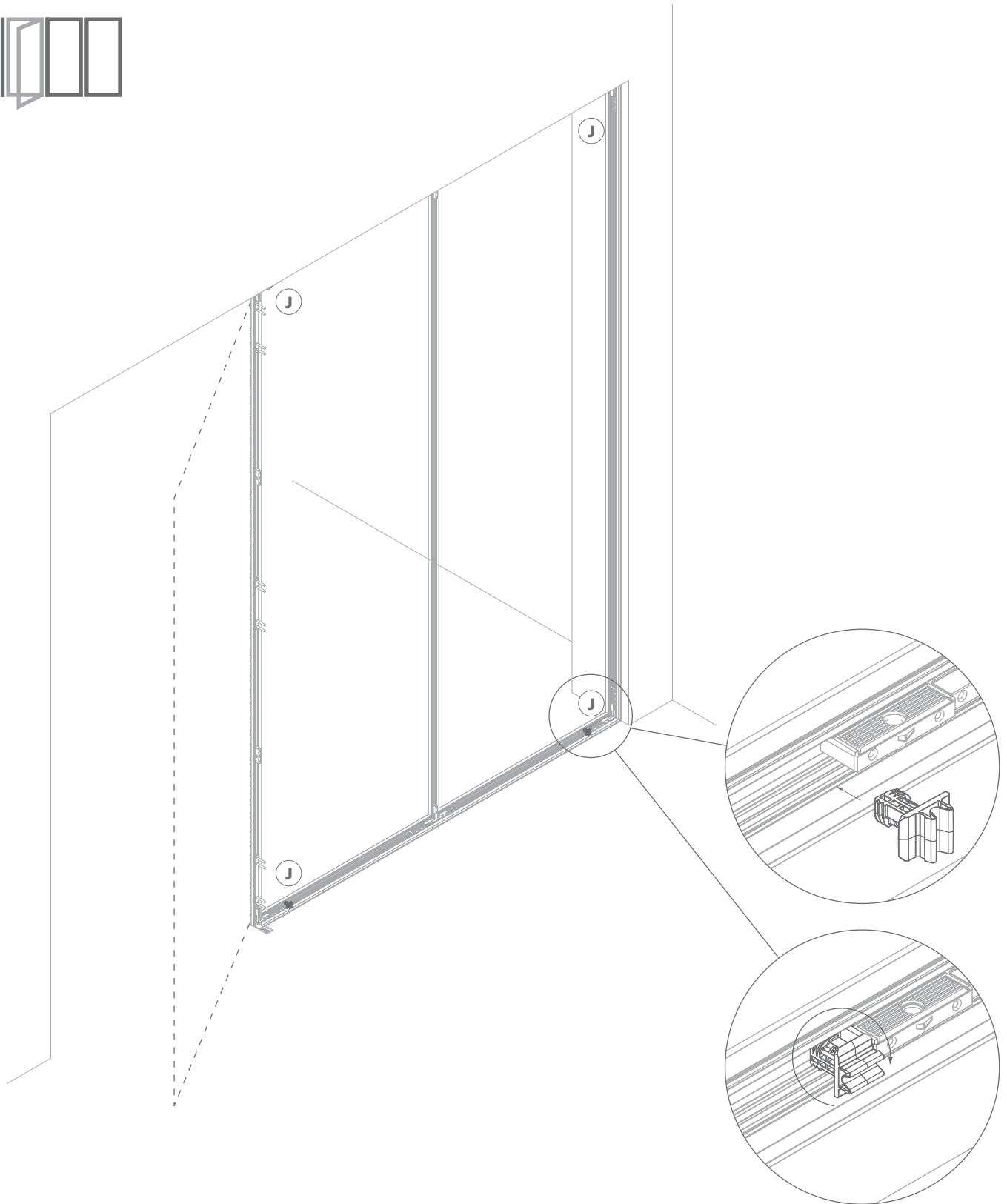

15.

Regel het kader waterpas aan de hand van de centrale stelschroef per regelblok. Gebruik hiervoor de onderste regelblokken om de hoogte te regelen en waterpas te zetten. Gebruik de rechtse regelblokken om links of rechts op te schuiven en waterpas te regelen. Houd steeds rekening met de nodige deurbreedte.

Mettez le cadre à niveau au moyen de la vis de réglage, au centre de chaque bloc de réglage. Utilisez les blocs de réglage inférieurs pour régler la hauteur et mettre à niveau. Utilisez les blocs de réglage situés à droite pour ajuster à gauche ou à droite et mettre à niveau. Veillez à toujours tenir compte de la largeur de porte nécessaire.

Level the frame using the central adjusting screw per spacer block. Use the bottom spacer blocks to adjust the height and level the frame. Use the left and right spacer blocks to slide the frame right and to level it. Always take the required door width into account.

Nivellieren Sie den Rahmen mit der zentralen Stellschraube pro Einstellblock. Verwenden Sie die unteren Einstellblöcke, um die Höhe einzustellen und zu nivellieren. Verwenden Sie den linken oder rechten Einstellblock, um das Ganze nach rechts zu schieben und es zu nivellieren. Berücksichtigen Sie immer die erforderliche Türbreite.

Nivele el marco utilizando el tornillo de ajuste central en cada bloque de ajuste. Utilice los bloques de ajuste inferiores para ajustar la altura y nivelarla. Utilice los bloques de ajuste izquierdo o derecho para ajustar la inclinación o la nivelación derecha. Tenga siempre en cuenta la anchura necesaria para la puerta.

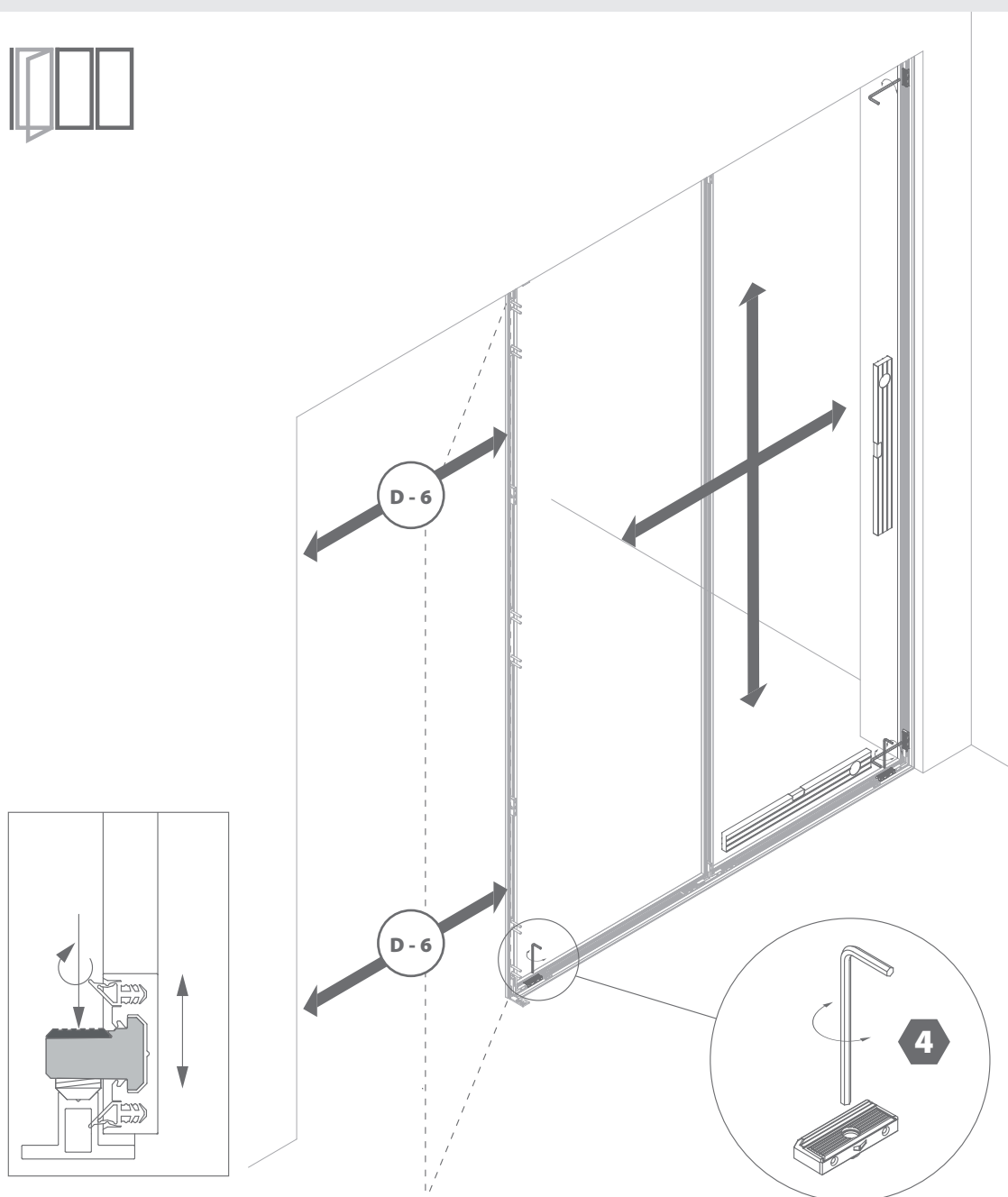

16.

Na de regeling, draai de stelschroeven van de overige regelblokken zacht aan tegen het regelprofiel.

Une fois le réglage terminé, tournez délicatement les vis de réglage des autres blocs de réglage contre le profil de réglage.

After adjustment, gently tighten the adjusting screws of the remaining spacer blocks against the spacer profile.

Ziehen Sie nach der Einstellung die Stellschrauben der übrigen Einstellblöcke leicht gegen das Einstellprofil an.

Después del ajuste, apriete suavemente los tornillos de ajuste de los demás bloques de ajuste contra el perfil de ajuste.

Let op dat de profielen niet buigen!

**Attention que les profils ne se déforment pas !
buigen!**

Make sure that the profiles do not bend!

Achten Sie darauf, dass sich die Profile nicht verbiegen!

¡Preste atención a que los perfiles no se doblan!

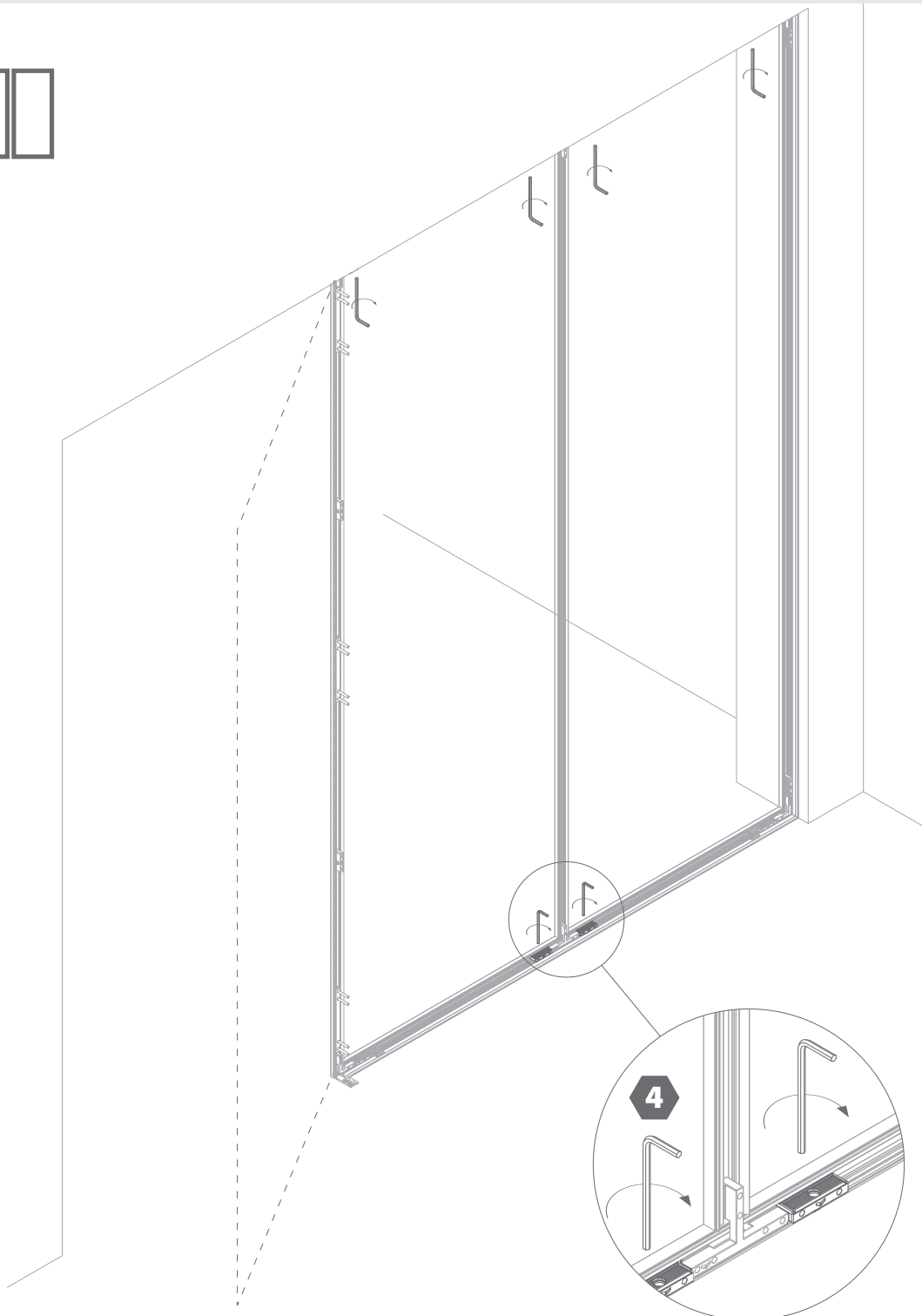

17.

Schuif de beugels tegen de vloer en het plafond. Schroef de 2 bovenste en 2 onderste vloerbeugels vast.

Faites glisser les équerres vers le sol et le plafond. Vissez les 2 équerres supérieures et les 2 équerres inférieures pour les fixer.

Slide the brackets down to the floor and up to the ceiling. Screw the 2 top and 2 bottom floor brackets in place.

Schieben Sie die Bügel gegen Boden und Decke und schrauben Sie die 2 oberen und 2 unteren Bodenbügel fest.

Deslice los soportes contra el suelo y el techo. Atornille los 2 soportes de suelo superiores e inferiores.

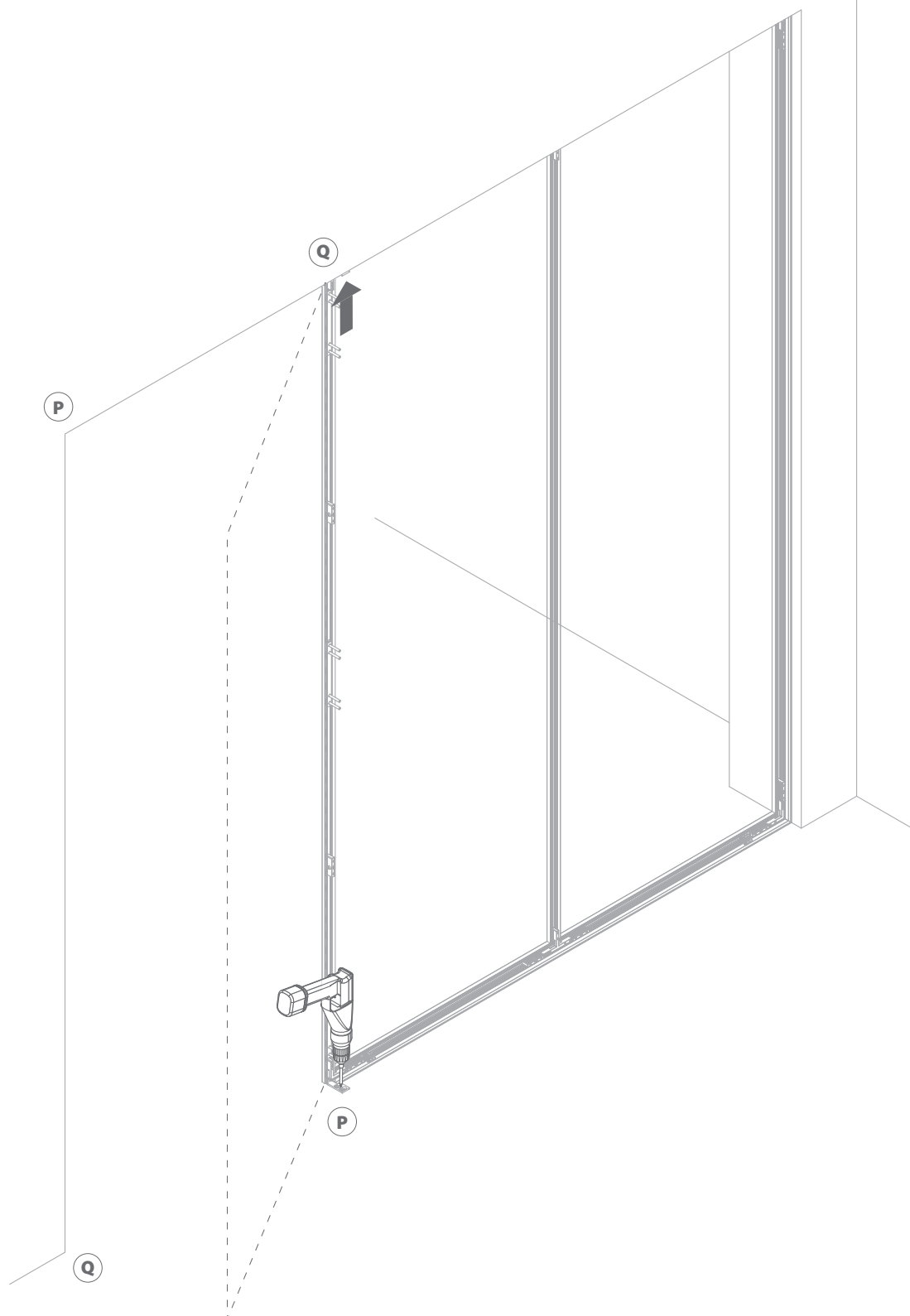

18.

Schroef het kader vast doorheen elk gat van elke regelblok.

Fixez le cadre en perçant les vis à travers chaque trou de chaque bloc de réglage.

Screw the frame in place through each hole of each spacer block.

Schrauben Sie den Rahmen durch jedes Loch jedes Einstellblocks fest.

Atornille el marco a través de cada orificio de cada bloque de ajuste.

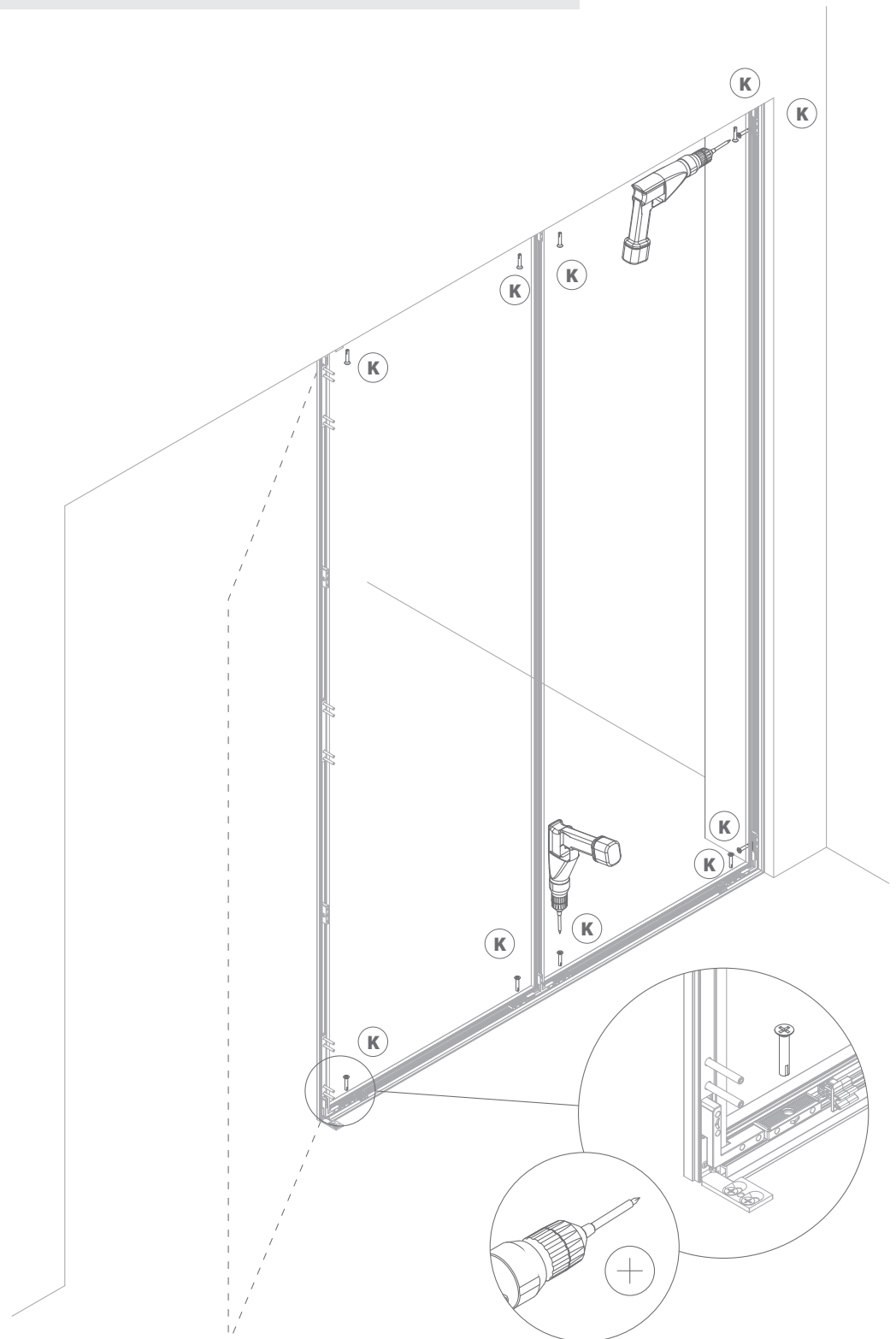
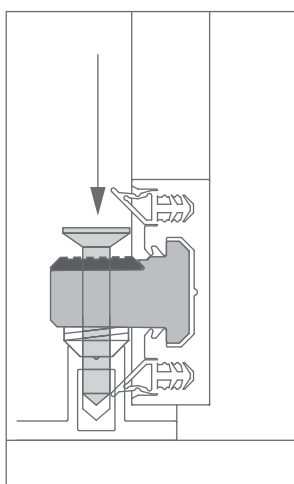

19.

Verwijder de turn 'n clicks.

Retirez les turn 'n clicks.

Remove the turn 'n clicks.

Entfernen Sie die turn 'n clicks.

Elimine los «turn 'n clicks».

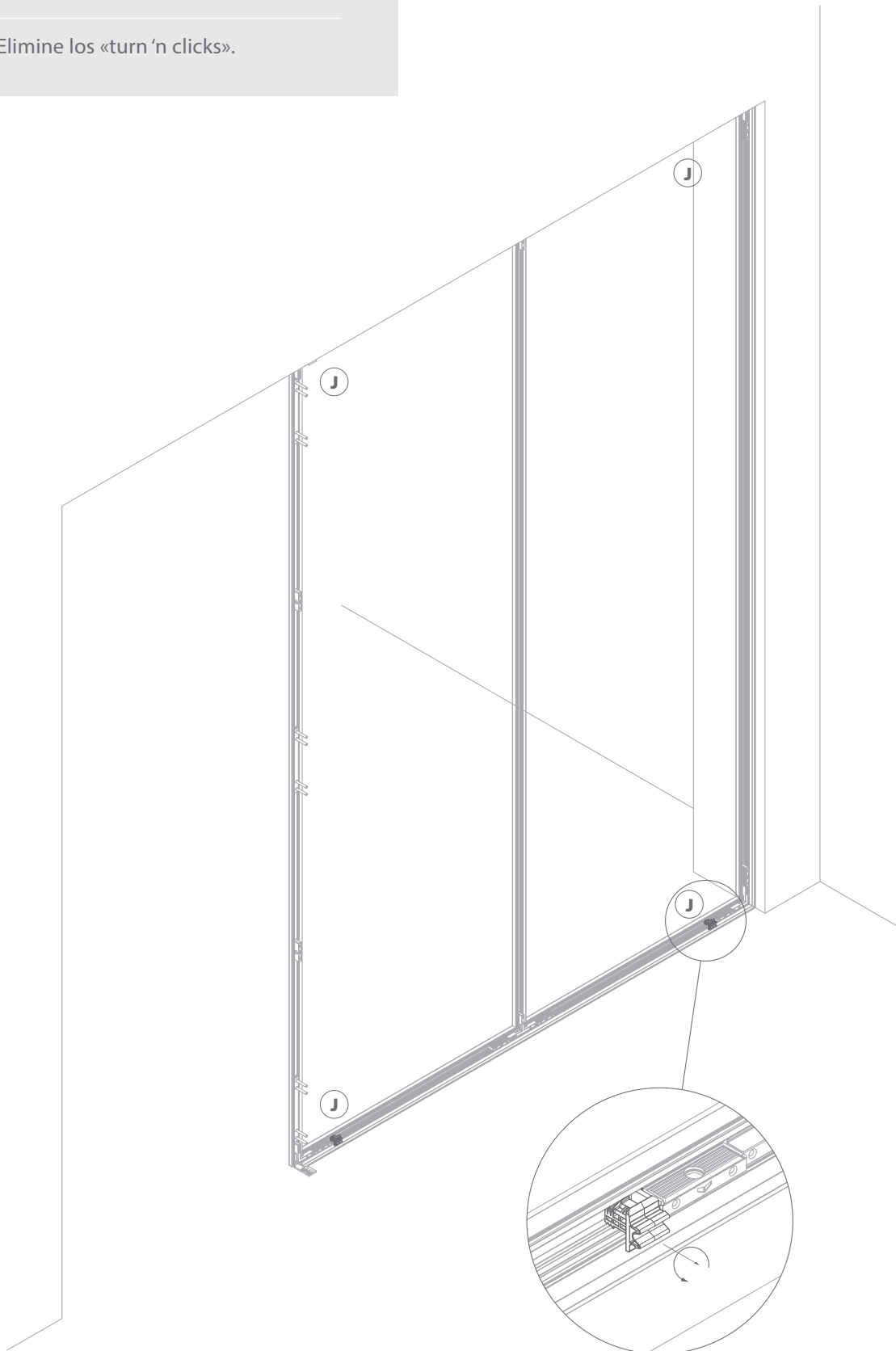

20.

Plaats het eerste glaspaneel op de regelblokken.

Placez le premier vitrage sur les blocs de réglage.

Place the first glass panel on the spacer blocks.

Setzen Sie das erste Glas auf die Einstellblöcke.

Coloque el primer cristal en los bloques de ajuste.

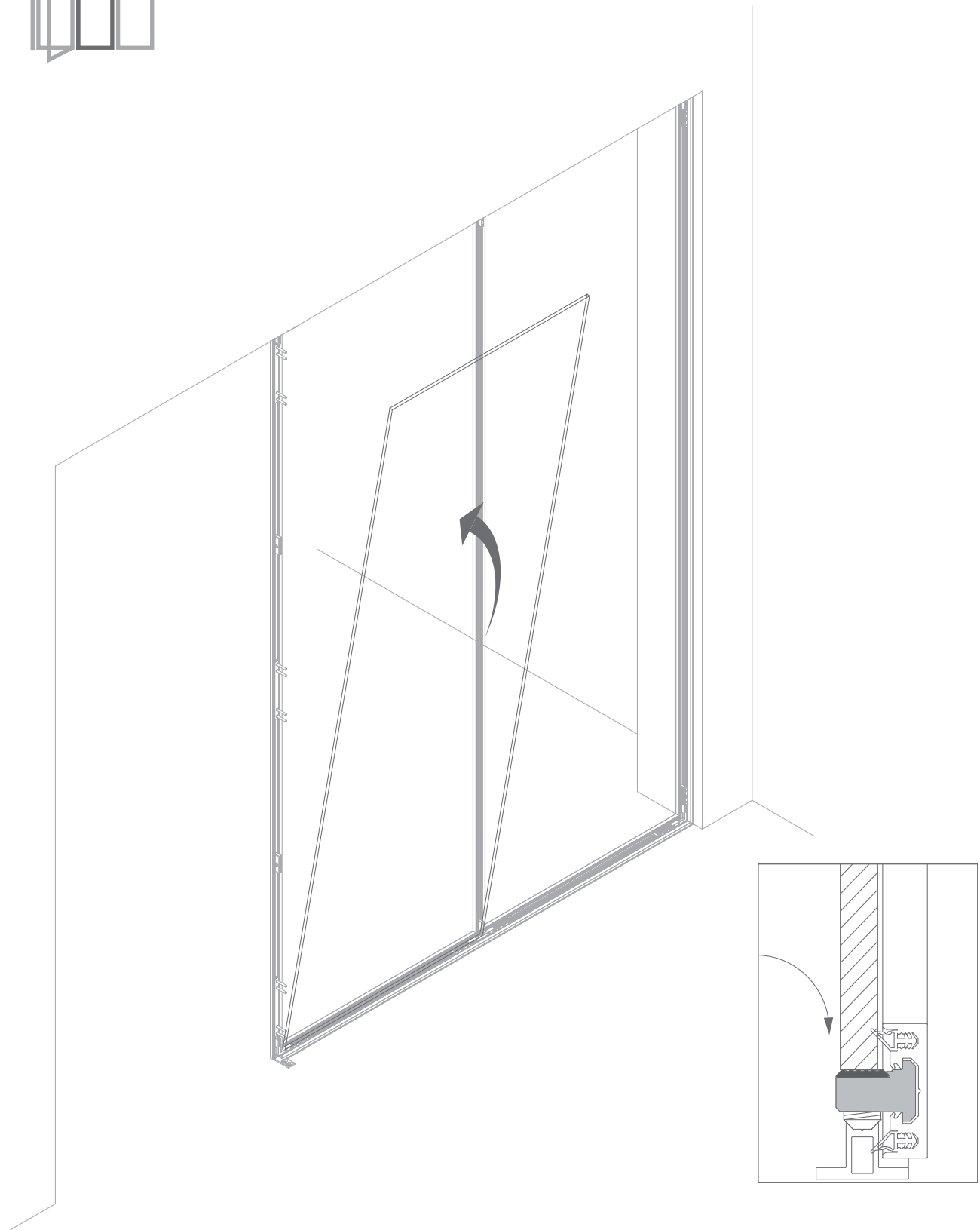

21.

Houd het glas vast met turn 'n click (J) stukken. Gebruik minimum 2 turn 'n clicks per zijde van elk glaspaneel en laat maximum 0,5m tussen elk stukje.

Maintenez le vitrage en position avec les turn 'n clicks (J). Utilisez au moins 2 turn 'n clicks par côté pour chaque panneau vitré et laissez un espace de 0,5 m au maximum entre chaque turn 'n click.

Hold the glass in place using turn 'n clicks (J). Use at least 2 turn 'n clicks per side of each glass panel and leave no more than 0.5 m between each piece.

Halten Sie das Glas mit den turn-'n-click-Teilen (J). Verwenden Sie mindestens 2 turn 'n clicks pro Seite jedes Glaspaneels und lassen Sie maximal 0,5 m zwischen den einzelnen Teilen.

Sujete el cristal con las piezas «turn 'n click» (J). Utilice al menos 2 «turn 'n clicks» por lado de cada panel de cristal y deje un máximo de 0,5 m entre cada pieza.

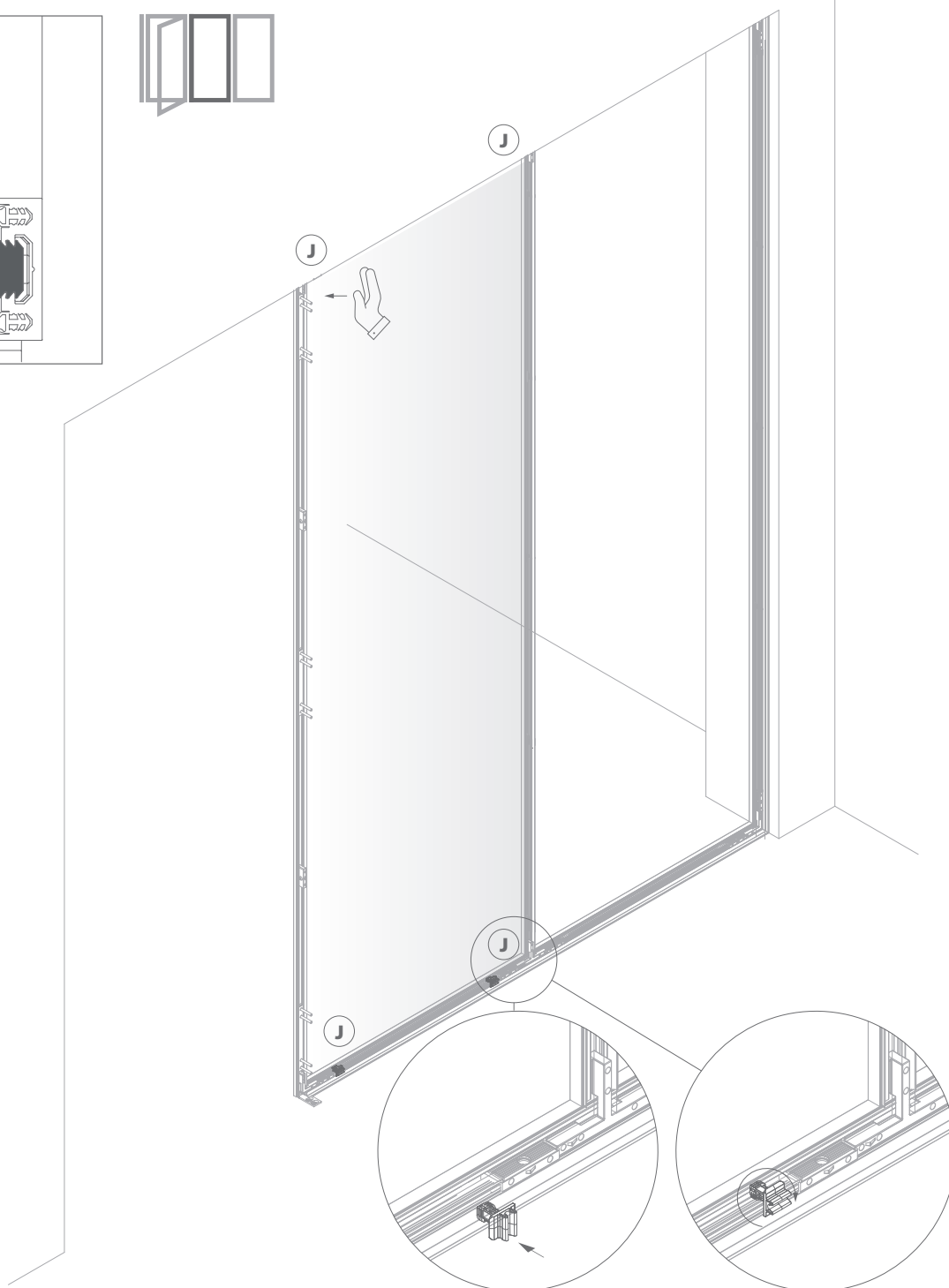
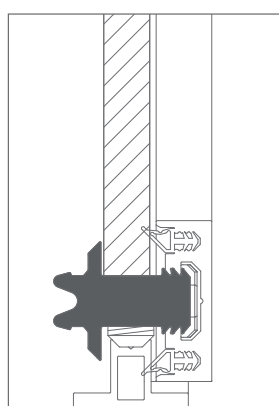

22.

Herhaal stap 20 en 21 met de resterende panelen.

Répétez l'étape 20 et 21 avec les panneaux restants.

Repeat step 20 and 21 with the remaining panels.

Wiederholen Sie Schritt 20 und 21 mit den übrigen Platten.

Repita el paso 20 y 21 con los paneles restantes.

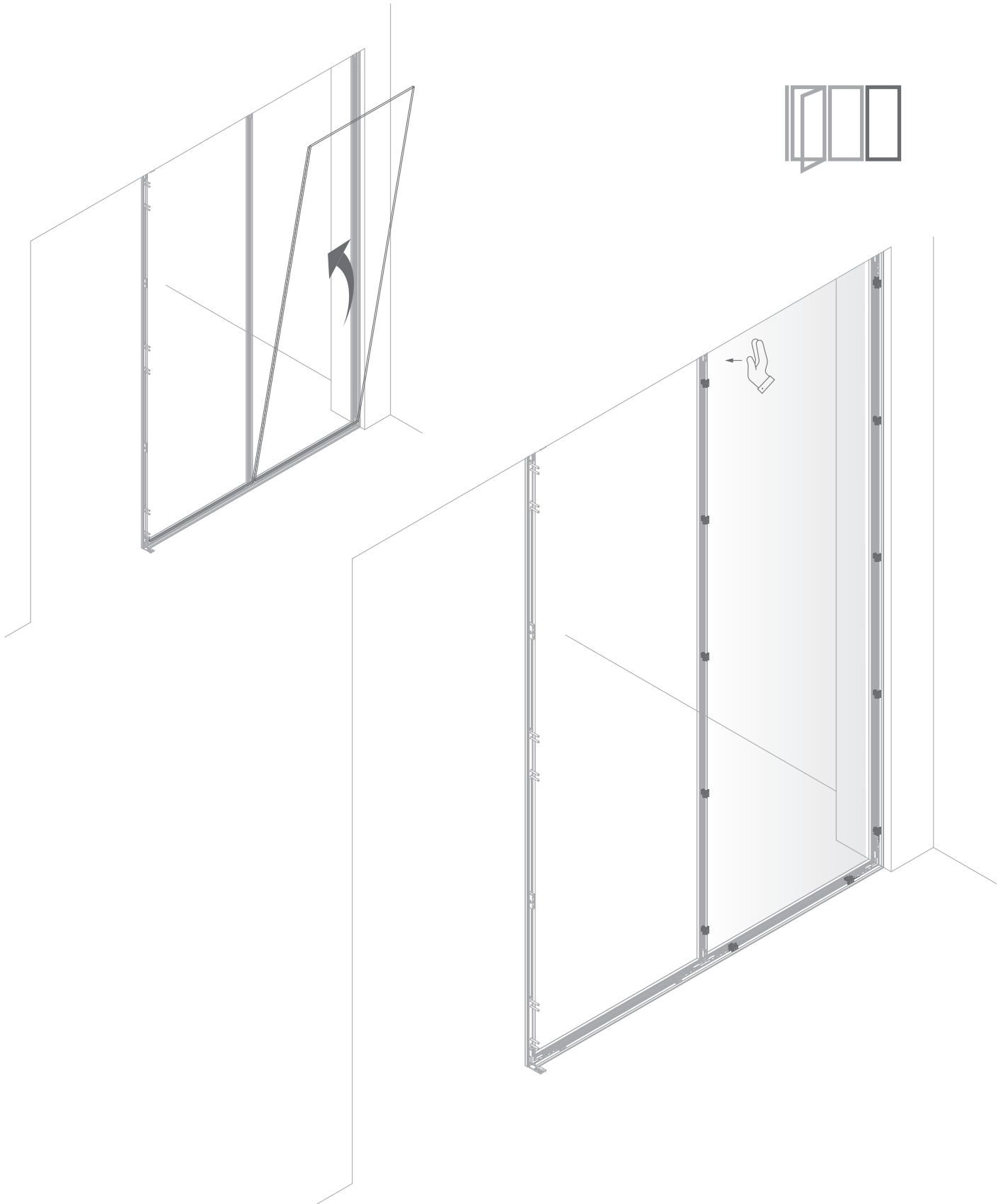

23.

Monteer op elke hoek -en T-stuk een divina® safety (V) zodat elke hoek van het glas stevig wordt vastgehouden.

Montez une divina® safety (V) sur chaque coin et chaque pièce en T de manière à ce que chaque coin du verre soit solidement fixé.

Mount a divina® safety (V) on each corner and T-piece so that each corner of the glass is held firmly.

Montieren Sie eine "divina® safety" (V) an jeder Ecke und T-Verbindung, um sicherzustellen, dass jede Glasecke fest fixiert ist.

Monta sobre cada esquina y conexión en T una "divina® safety" (V) para asegurar que cada esquina de vidrio se asegura.

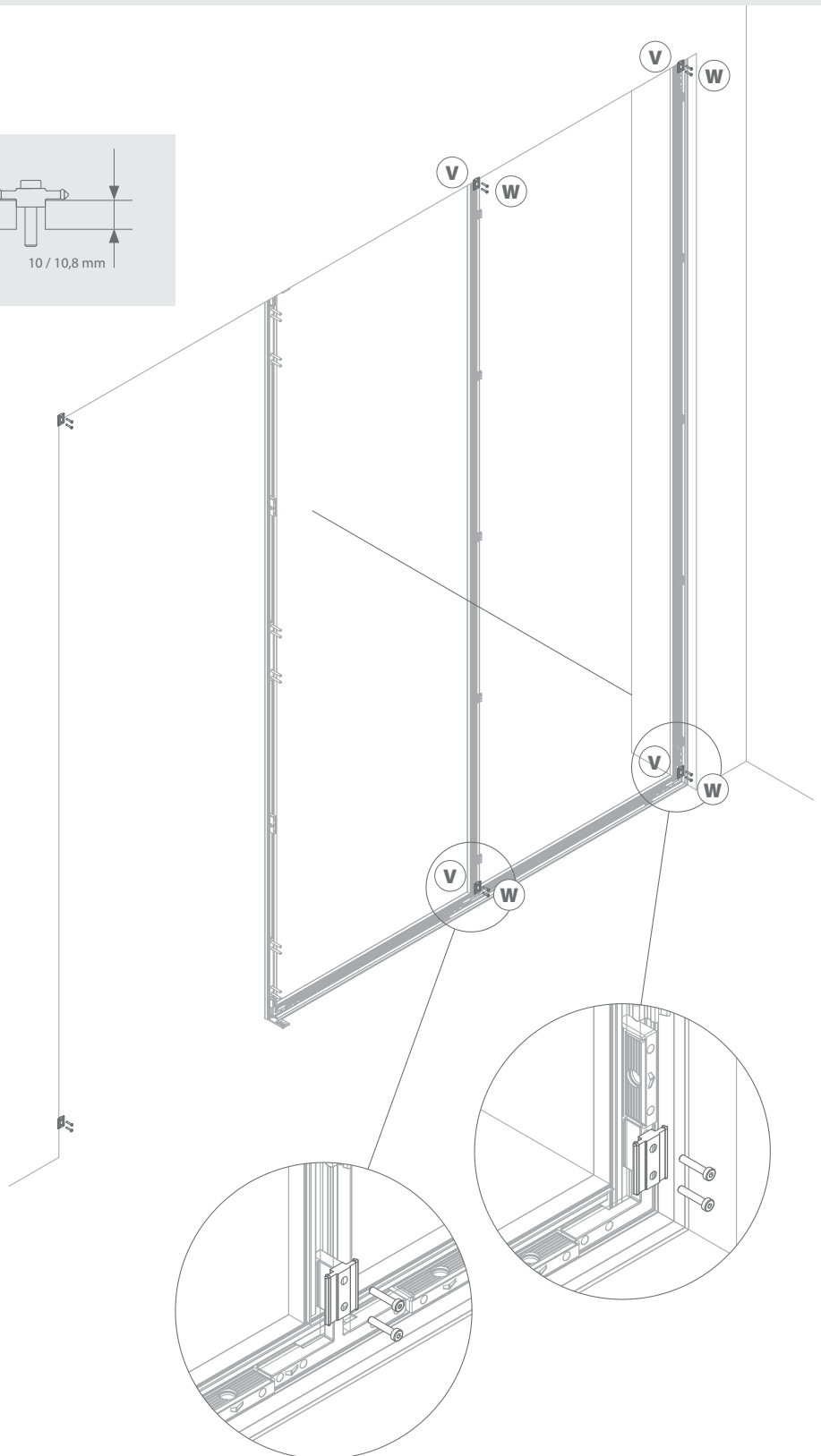
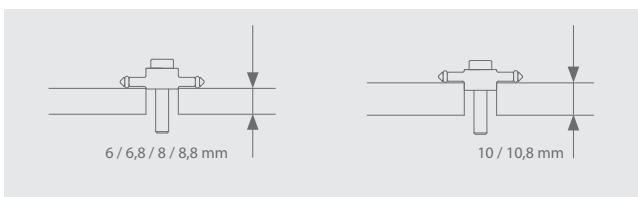

24A.

Voeg per klemplaat (N) extra dikteplaatjes (O) toe volgens de gebruikte glasdikte.

Ajouter les pièces de calage supplémentaires (O) par plaque de bridage (N) en fonction de l'épaisseur du verre utilisé.

Add additional thickness plates (O) per clamp plate (N) according to the glass thickness used.

Fügen Sie je nach verwendeter Glasstärke Dickenplatten (O) pro Spannplatte (N) hinzu.

Añade placas de espesor (O) por placa tensora (N) según el grosor de vidrio empleado.

24B.

Voeg per klemplaat (N) aan de zijde van de muur extra dikteplaten (X) toe volgens gebruikte glasdikte.

Ajouter les pièces de calage supplémentaires (X) du côté du mur par plaque de bridage (N) en fonction de l'épaisseur du verre utilisé.

Add additional thickness plates (X) on the side of the wall per clamp plate (N) according to the glass thickness used.

Fügen Sie je nach verwendeter Glasstärke Dickenplatten (X) pro Spannplatte (N) hinzu seitlich an der Wand.

Añade placas de espesor (X) por placa tensora (N) en el lado de la pared según el grosor de vidrio empleado.

Glas / Verre / Glass / Glas / Vidrio	Dikteplaten per spanplaat / Cales d'épaisseur par plaque de bridage / Packing plates per clamp plate / Abstandshalter pro Spannplatte / Placas de espesor por placa tensora
8 mm	0
8,8 mm	1
10 mm	2
10,8 mm	3

Glas / Verre / Glass / Glas / Vidrio	Dikteplaten per spanplaat / Cales d'épaisseur par plaque de bridage / Packing plates per clamp plate / Abstandshalter pro Spannplatte / Placas de espesor por placa tensora
8 mm	0*
8,8 mm	0
10 mm	1
10,8 mm	2

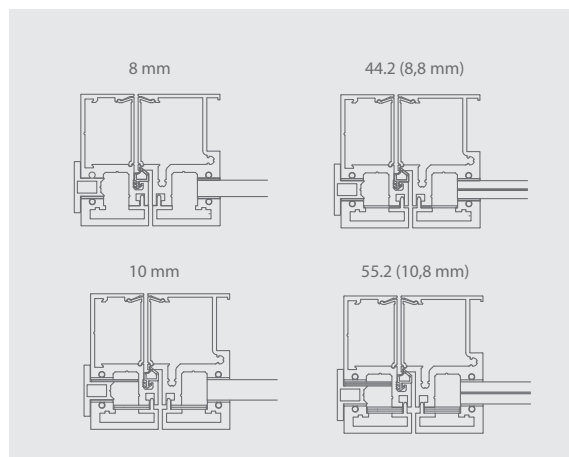
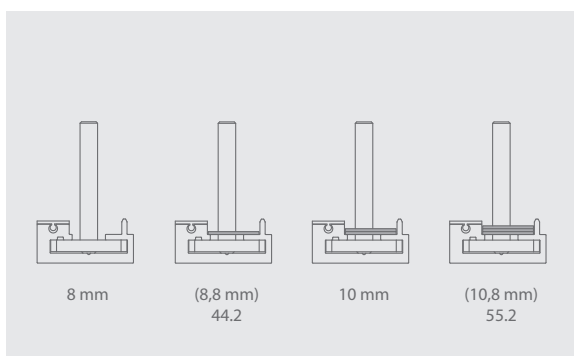
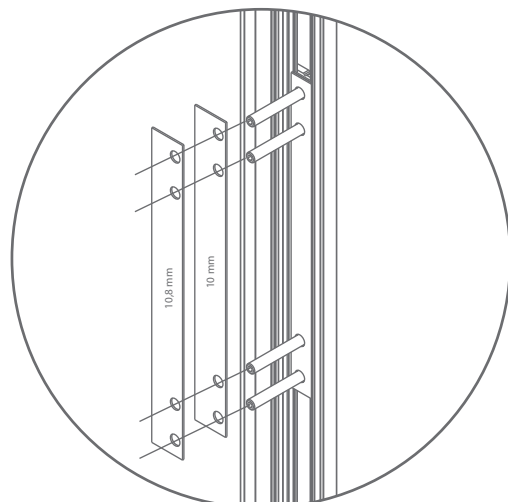
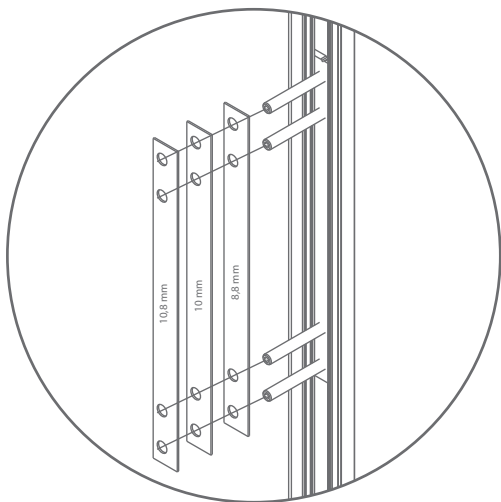

*+ geen dichting / pas de joint / no seal / keine Dichtung / sin cierre

25.

Plaats de kaderprofielen (D) over hun overeenkomstige bouten.

Mettez les profils cadre (D) au-dessus des boulons correspondants.

Place the frame profiles (D) on the corresponding bolts.

Setzen Sie die Rahmenprofile (D) auf die entsprechenden Bolzen.

Coloque los perfiles del marco (D) sobre sus correspondientes pernos.

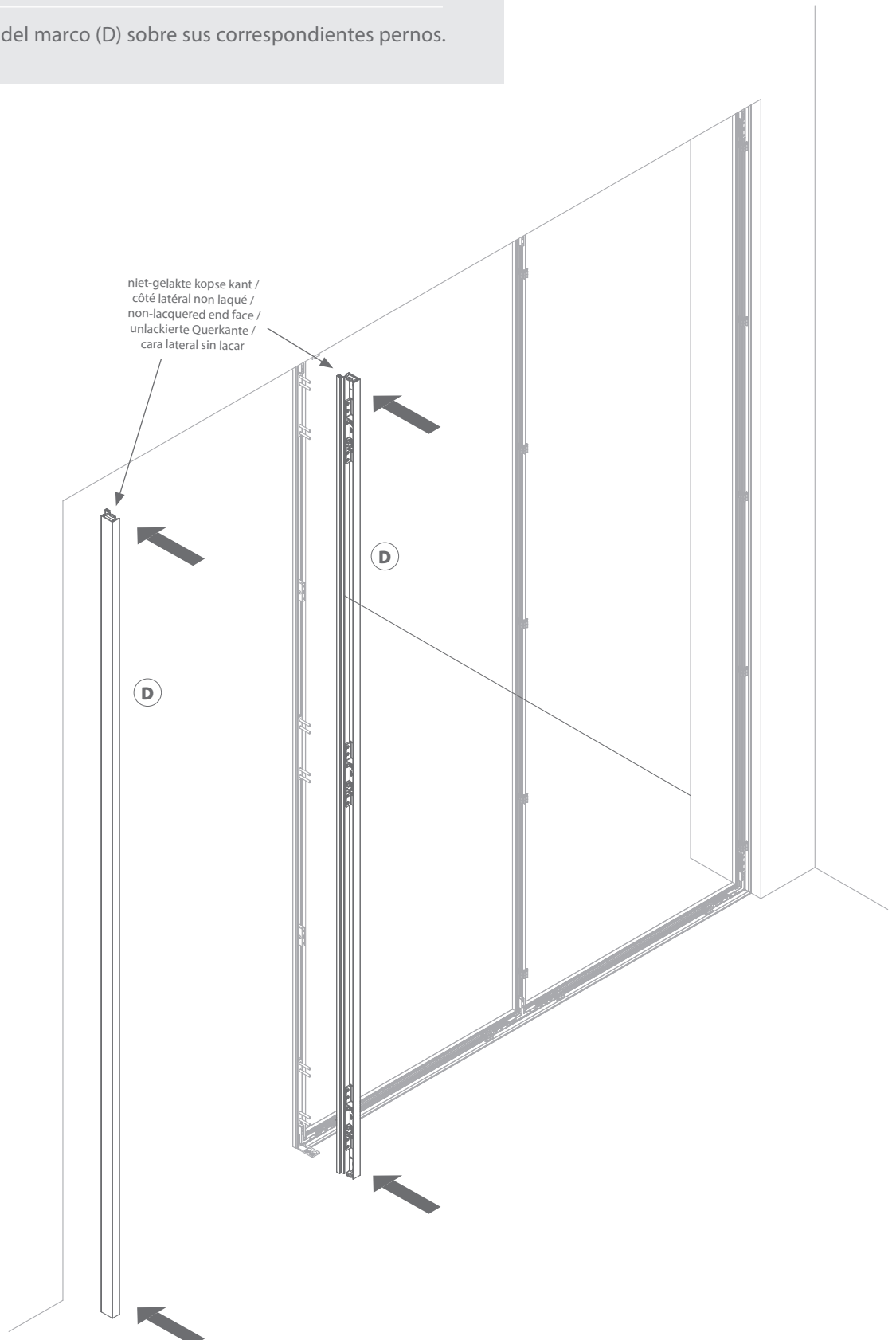

26.

Plaats de magnoticabeugels over de bouten.

Mettez les fermetures magnétiques par-dessus les boulons.

Place the magnotica brackets over the bolts.

Setzen Sie die Magnotica-Bügel über die Bolzen.

Coloque los soportes de la magnotica sobre los pernos.

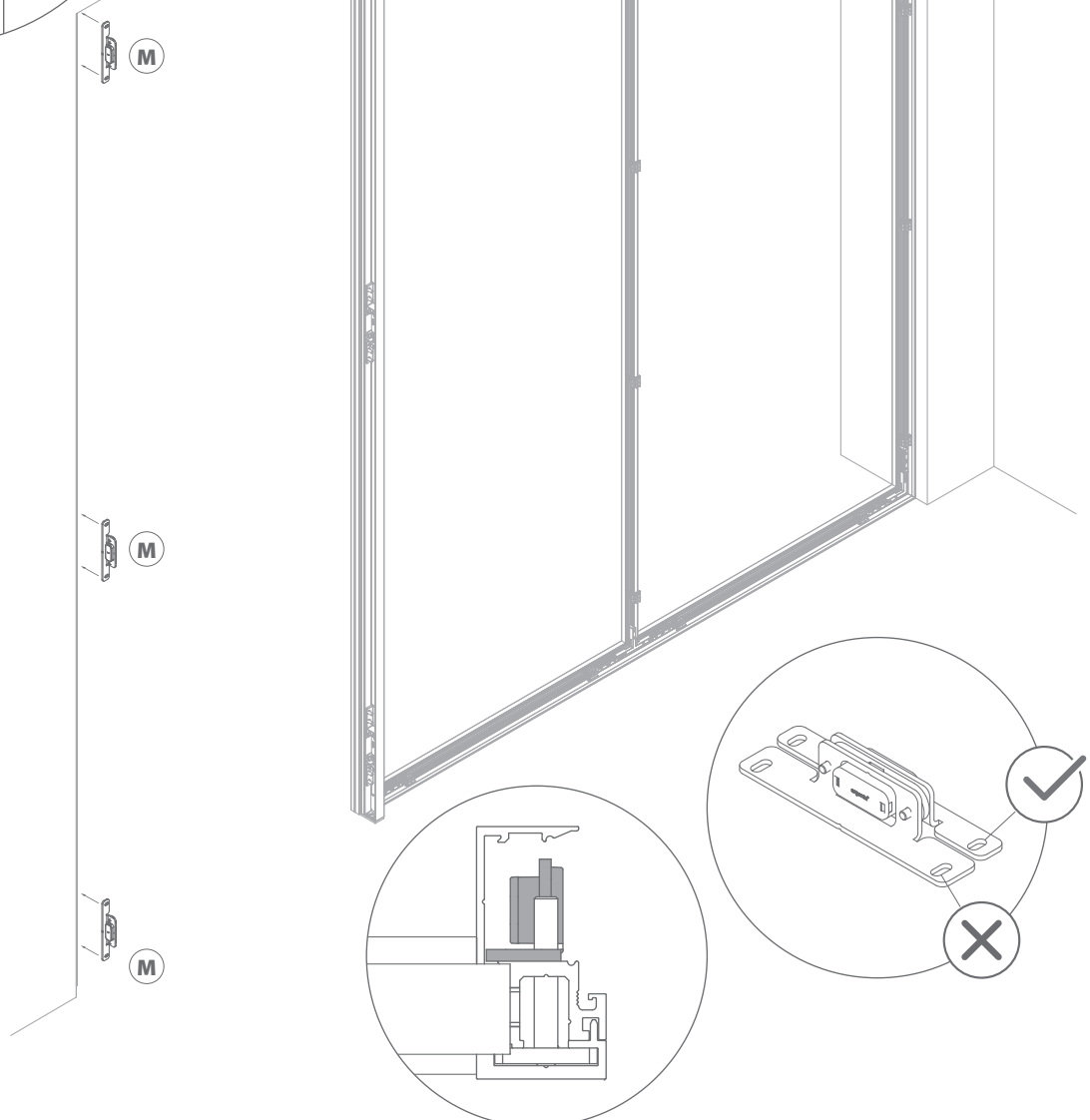
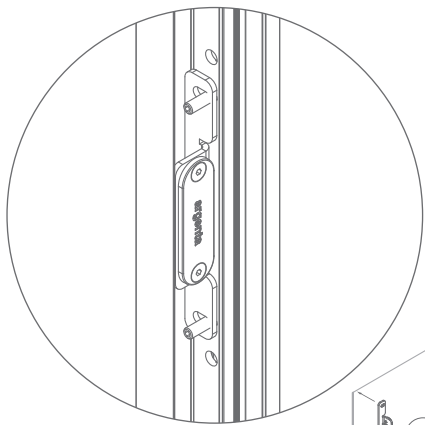

27.

Voorzie elke bout van een moer, maar span nog niet aan.

Munissez chaque boulon d'un écrou, mais ne les serrez pas encore.

Provide each bolt with a nut, but do not tighten yet.

Befestigen Sie jede Schraube mit einer Mutter, aber ziehen Sie sie noch nicht fest.

Prevé cada tornillo de un tuerco, pero aún no apriete.

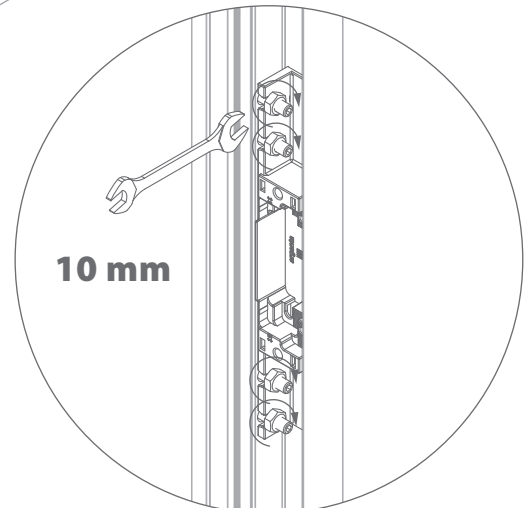
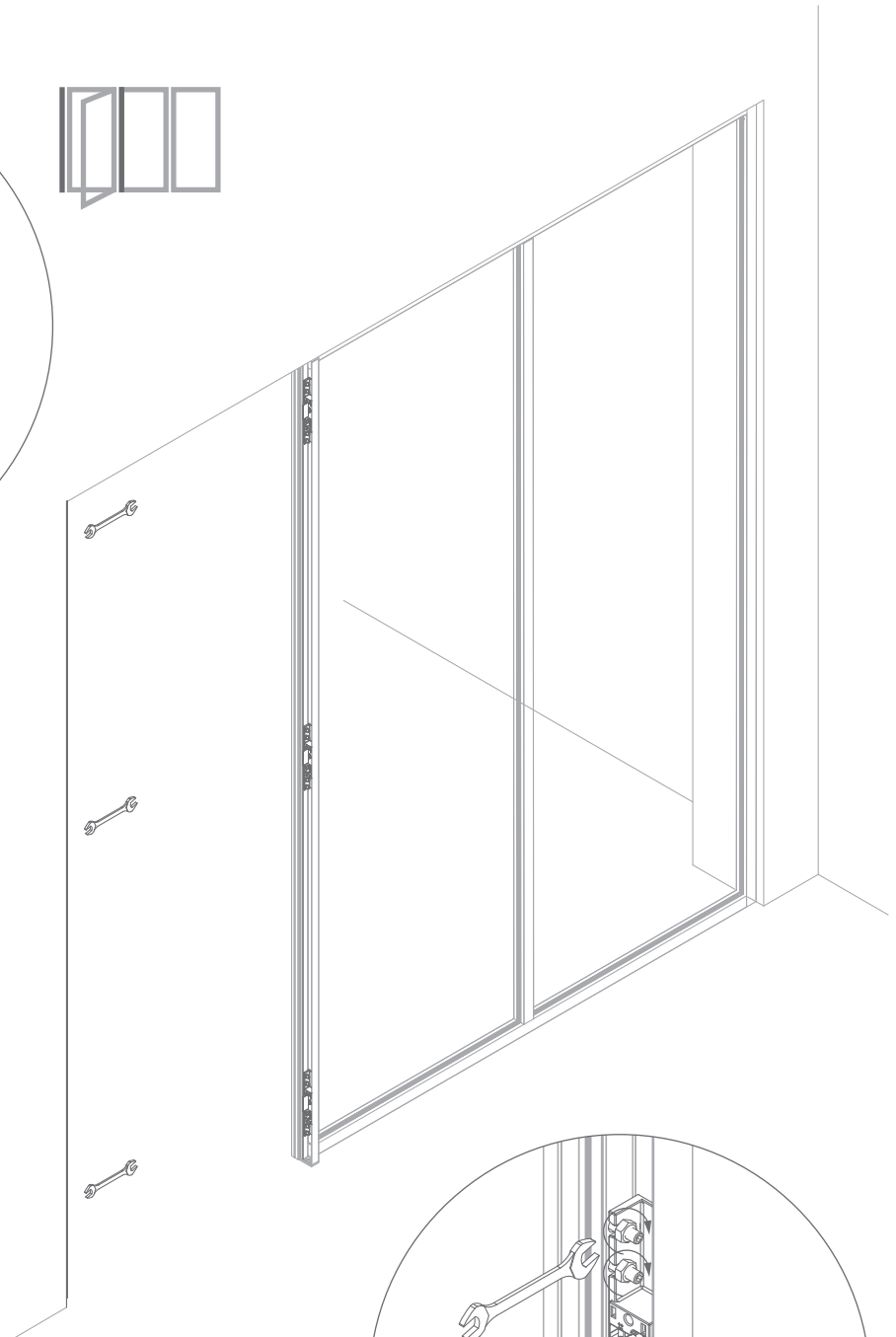
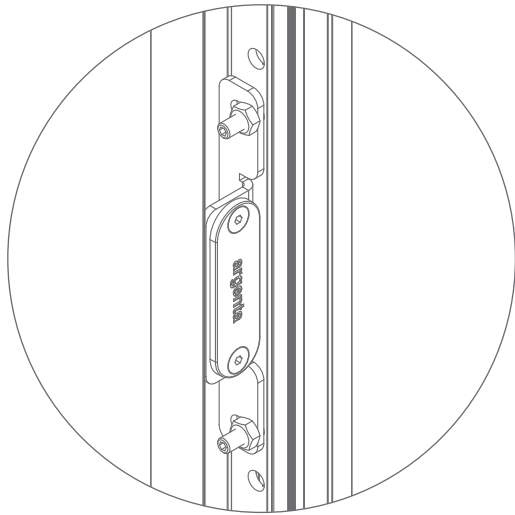

28.

Klik de basisprofielen (A) vast op de turn 'n click stukken.

Clipsez les profils de base (A) sur les turn 'n clicks.

Click the remaining base profiles (A) in place on the turn 'n clicks.

Klicken Sie die Basisprofile (A) auf die turn-'n-click-Teile.

Encaje los perfiles básicos (A) en las piezas «turn 'n click».



29.

Koppel 4 keer de ene beugel aan de andere.

Couplez 4 fois une équerre avec l'autre.

Connect one bracket to the other (x 4).

Verbinden Sie den einen Bügel mit dem anderen, und zwar 4 Mal.

Conecte un soporte con el otro 4 veces.

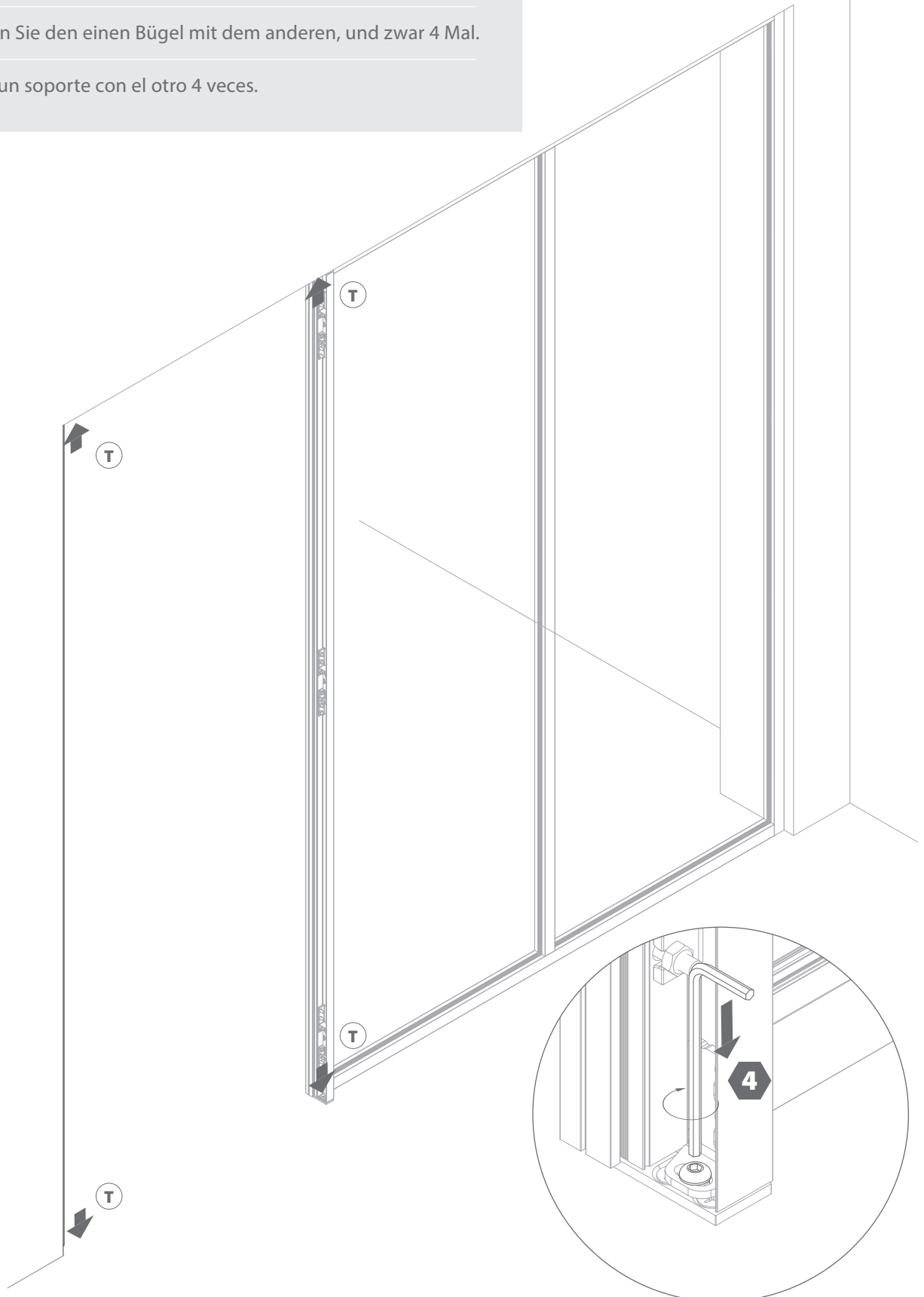

30.

Span alle moeren
aan.

Serrez tous les
écrous.

Tighten all nuts.

Alle Muttern
festziehen.

Tensiona todas las
tuercas.

Aanhaalmoment = 6 Nm
Moment de serrage = 6 Nm
Tightening torque = 6 Nm
Anzugsdrehmoment = 6 Nm
Par de apriete = 6 Nm

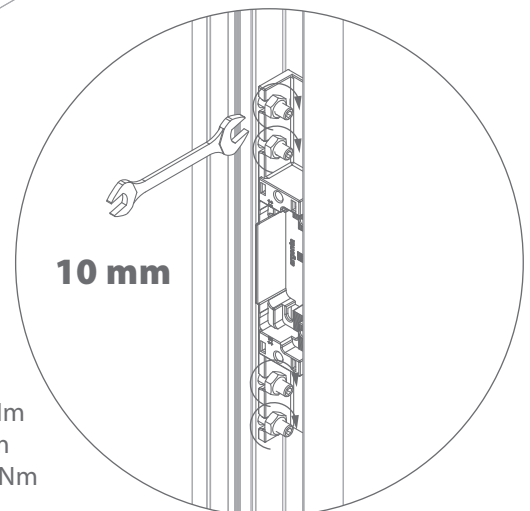
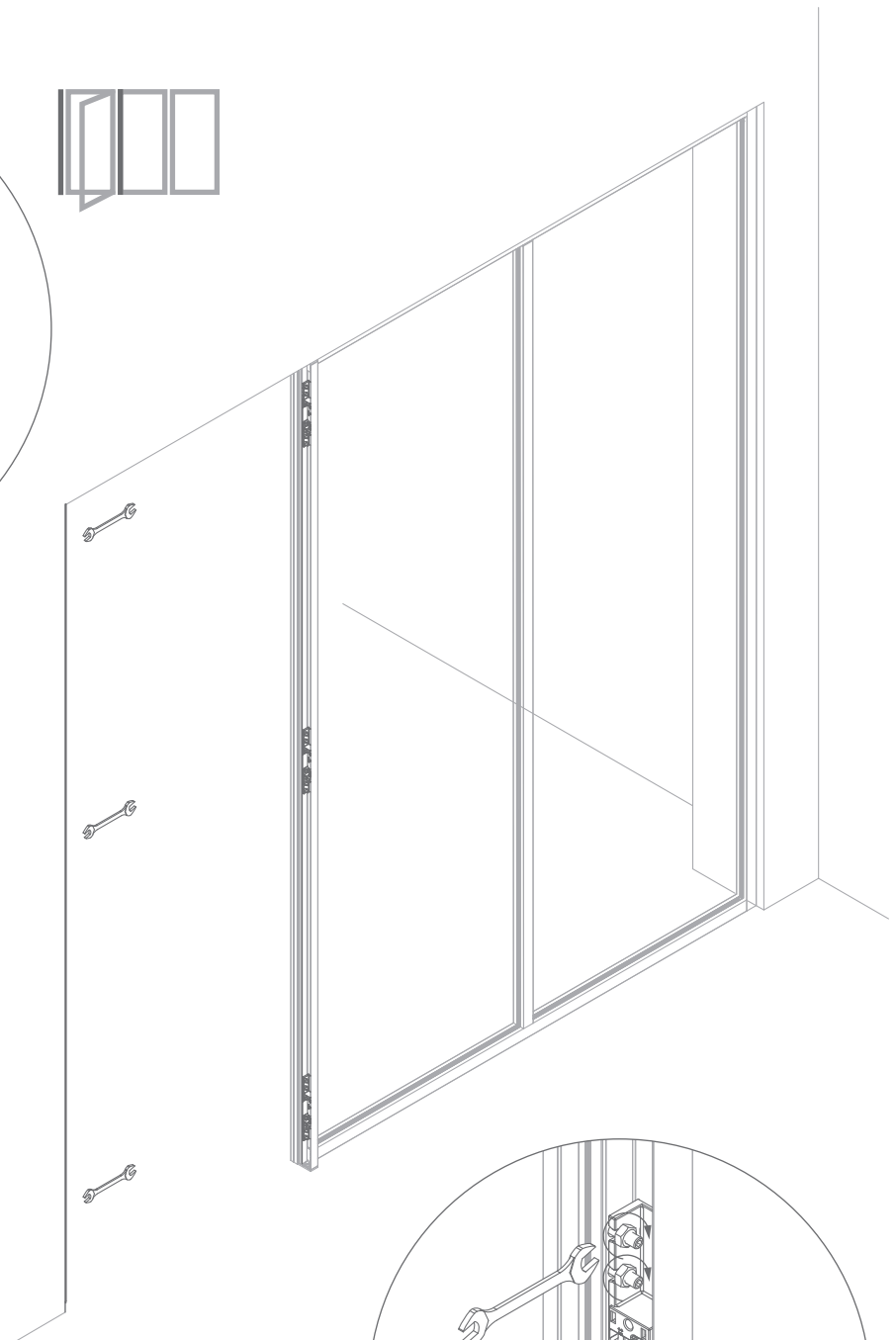
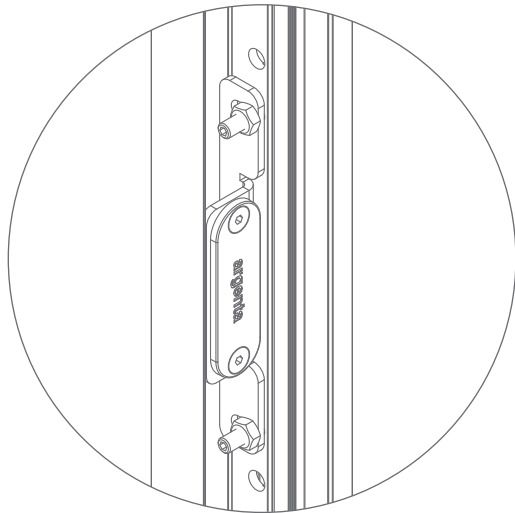

Aanhaalmoment = 6 Nm
Moment de serrage = 6 Nm
Tightening torque = 6 Nm
Anzugsdrehmoment = 6 Nm
Par de apriete = 6 Nm

31.

Positioneer de horizontale basisprofielen (A) en zijn bevestigingscomponenten. Bij elke hoek hoort een hoekstuk (G). Verticaal wordt 2 keer een klemprofiel (C) gebruikt, let hierbij op de richting.

Per magnotica en per scharnier worden er klemplaten in de klemprofielen (N + S) voorzien. Aan de kant van de scharnieren worden per plaat 4 bouten voorzien, aan de kant van de magnotica wordt per plaat 2 bouten voorzien. Tussen elke spanplaat plaatsen we een regelblok (H).

Positionnez les profils de base horizontaux (A) et leurs composants de fixation. À chaque angle correspond une pièce d'angle (G). Sur la partie verticale, on utilisera 2 fois un profil de serrage (C). Attention au sens.

Pour chaque fermeture magnétique (magnotica) et chaque charnière, des plaques de serrage sont prévues pour les profils de serrage (N+S). Sur le côté des charnières, 4 boulons sont prévus par plaque, sur le côté des fermetures magnétiques, 2 boulons sont prévus par plaque. Un bloc de réglage (H) est placé entre chaque plaque de bridage.

Position the horizontal base profiles (A) and their fastening components. Each corner has a corner element (G) to go with it. Two clamp profiles (C) are used vertically. Please make sure these are fitted facing the right way.

Clamp plates are fitted in the clamp profiles (N + S) per magnotica and per hinge. On the hinge side, 4 bolts are fitted per plate. On the magnotica side, 2 bolts are fitted per plate. A spacer block (H) is placed between every clamp plate.

Positionieren Sie die horizontalen Basisprofile (A) und die dazugehörigen Befestigungselemente. Für jede Ecke gibt es ein Eckstück (G). Vertikal wird 2 Mal ein Klemmprofil (C) verwendet, achten Sie auf die Richtung.

In den Klemmprofilen (N + S) sind pro Magnotica und pro Scharnier Klemmplatten vorgesehen. Auf der Scharnierseite sind 4 Bolzen pro Platte und auf der Magnetseite 2 Bolzen pro Platte vorgesehen. Zwischen jeder Spannplatte wird ein Einstellblock (H) angebracht.

Posicione los perfiles básicos horizontales (A) y sus componentes de fijación. Cada esquina tiene una pieza de esquina (G). Verticalmente se utilizan 2 veces un perfil de sujeción (C). Debe prestar atención a la dirección del mismo.

Para cada magnotica y para cada bisagra, los perfiles de sujeción se suministran con placas de sujeción (N + S). En el lado de las bisagras se suministran 4 pernos por placa, mientras que en el lado de la magnotica se suministran 2 pernos por placa. Colocamos un bloque de ajuste (H) entre cada placa tensora.



Kunststof zijde van regelblok moet steeds gericht zijn naar het glas!

Le côté en matière synthétique du bloc de réglage doit toujours être orienté vers la partie vitrée !

The UPVC side of the spacer block must always face the glass!

Die Kunststoffseite des Einstellblocks muss immer zum Glas zeigen!

El lado de plástico del bloque de ajuste siempre debe estar orientado hacia el cristal.

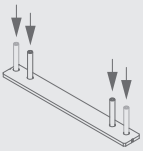

Monteer de bouten (S) in de spanplaat (N).

Montez les boulons (S) sur la plaque de bridage (N).

Fit the bolts (S) on the clamp plates (N).

Bolzen (S) in der Spannplatte (N) montieren.

Monte los pernos (S) en la placa tensora (N).

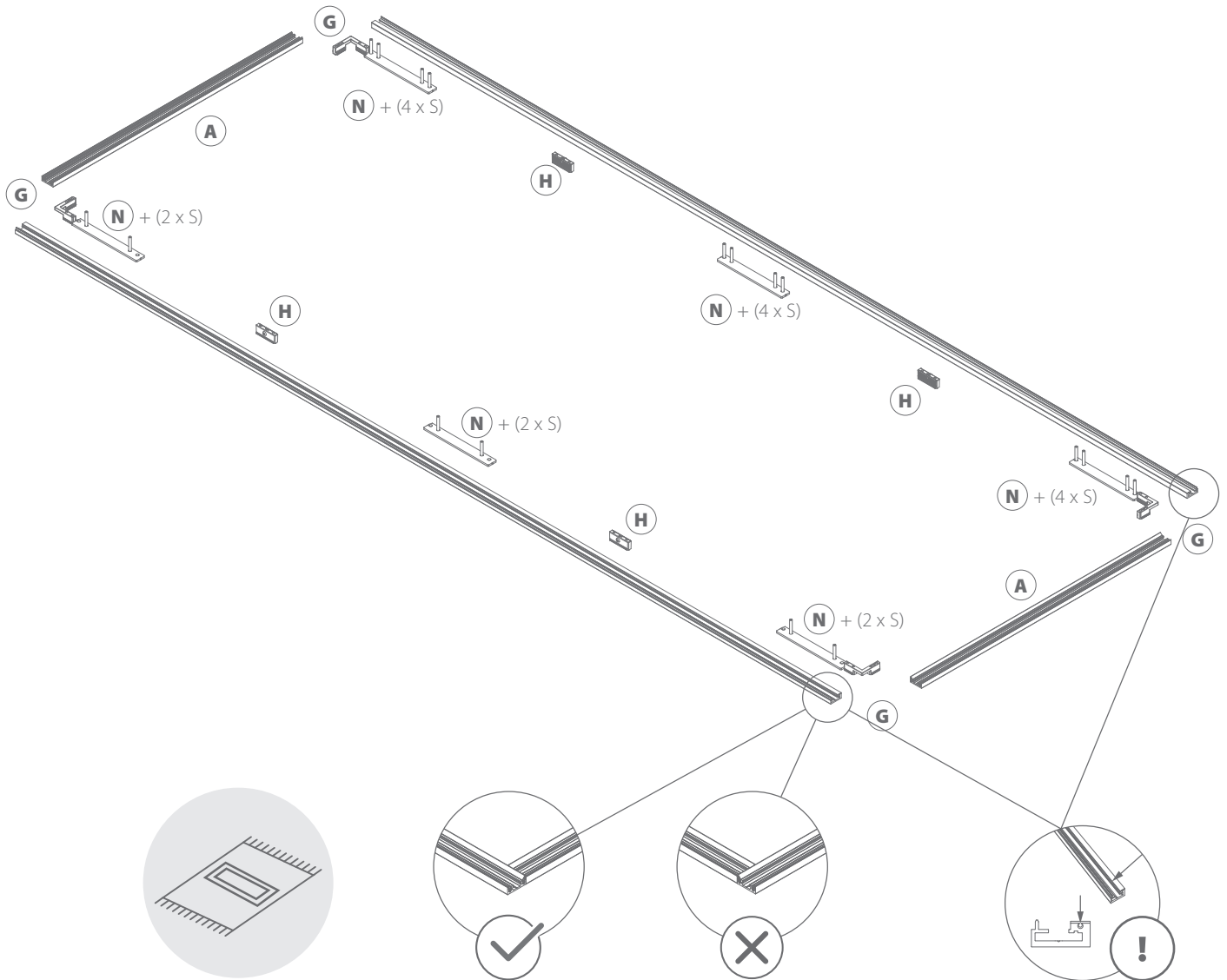

De kant met de dichting moet steeds gericht zijn naar het glas!

Le côté avec le joint doit toujours être orienté vers la partie vitrée.

The seal side must always face the glass!

Die Seite mit der Dichtung muss immer zum Glas zeigen.

El lado con el cierre siempre debe estar orientado hacia el cristal.

32.

Schuif de componenten in identieke volgorde in het klemprofiel.

Faites glisser les différents éléments dans le même ordre dans le profil de serrage.

Slide the components into the clamp profile in identical order.

Schieben Sie die Komponenten in gleicher Reihenfolge in das Klemmprofil.

Deslice los componentes en el mismo orden en el perfil de sujeción.

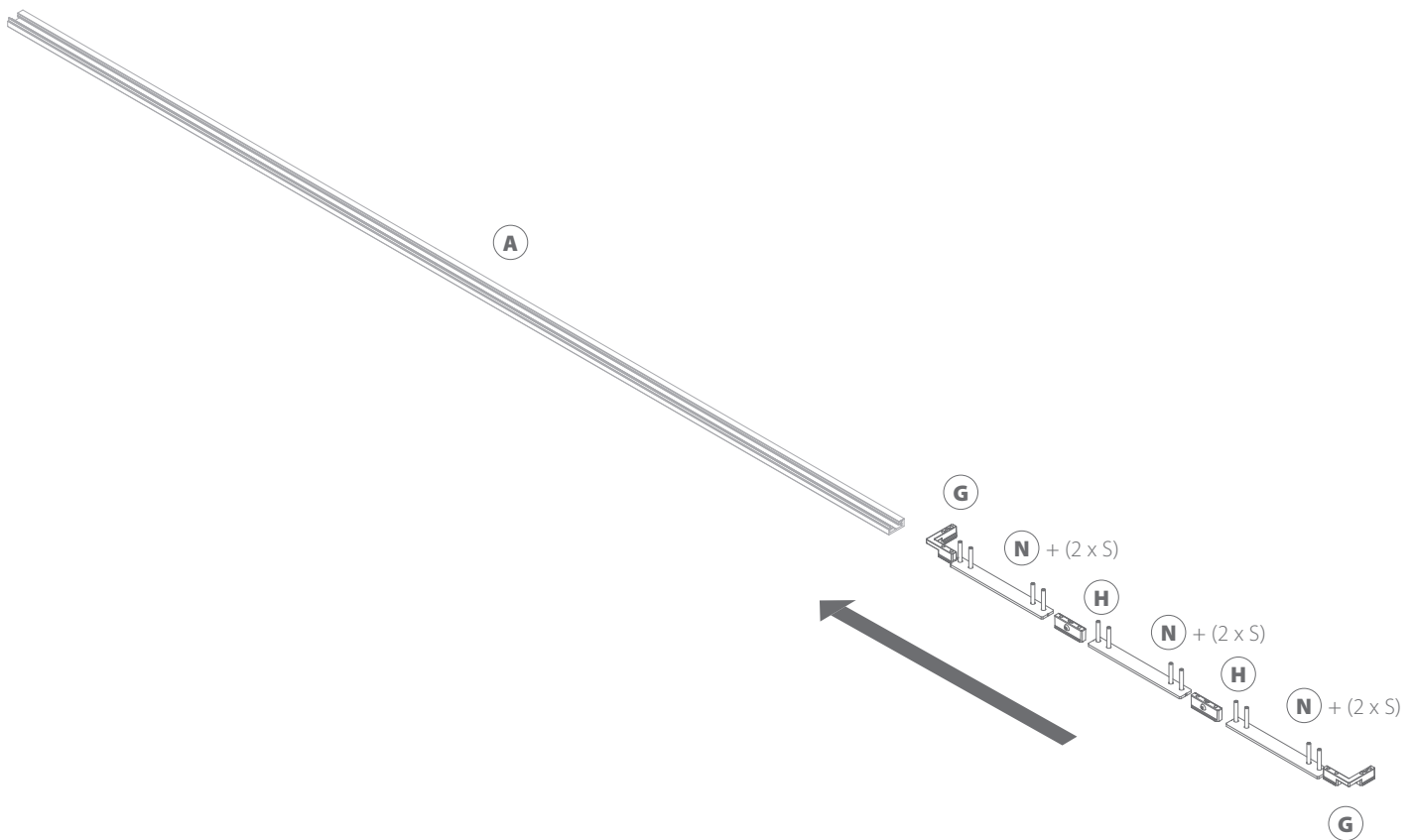

33.

Voeg extra dikteplaatjes (O) toe per klemplaat volgens de gebruikte glasdikte.

Ajouter les pièces de calage supplémentaires (O) par plaque de bridage en fonction de l'épaisseur du verre utilisé.

Add additional thickness plates (O) per clamp plate according to the glass thickness used.

Fügen Sie je nach verwendeter Glasstärke Dickenplatten (O) pro Spannplatte hinzu.

Añade placas de espesor (O) por placa tensora según el grosor de vidrio empleado.

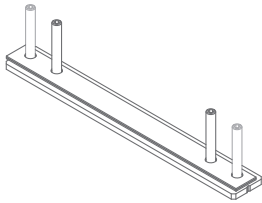

Glas / Verre / Glass / Glas / Vidrio	Dikteplaten per klemplaat / Cales d'épaisseur par plaque de bridage / Packing plates per clamp plate / Abstandshalter pro Spannplatte / Placas de espesor por placa tensora
8 mm	0
8,8 mm	1
10 mm	2
10,8 mm	3

8 mm

0

8,8 mm

1

10 mm

2

10,8 mm

3

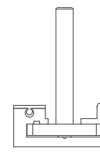

8 mm

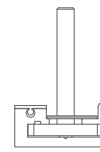

(8,8 mm)
442

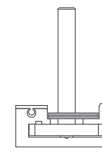

10 mm

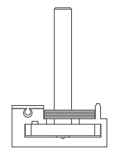

(10,8 mm)
552

34.

Schuif de horizontale basisprofielen over de hoekstukken.

Faites glisser les profils de base horizontaux sur les pièces d'angle.

Slide the horizontal base profiles over the corner elements.

Schieben Sie die horizontalen Basisprofile über die Eckstücke.

Deslice los perfiles básicos horizontales sobre las piezas de esquina.



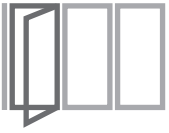

35.

Schroef de hoekstukken vast.

Vissez les pièces d'angle pour les fixer.

Screw the corner elements in place.

Schrauben Sie die Eckstücke fest.

Atornille las piezas de esquina.

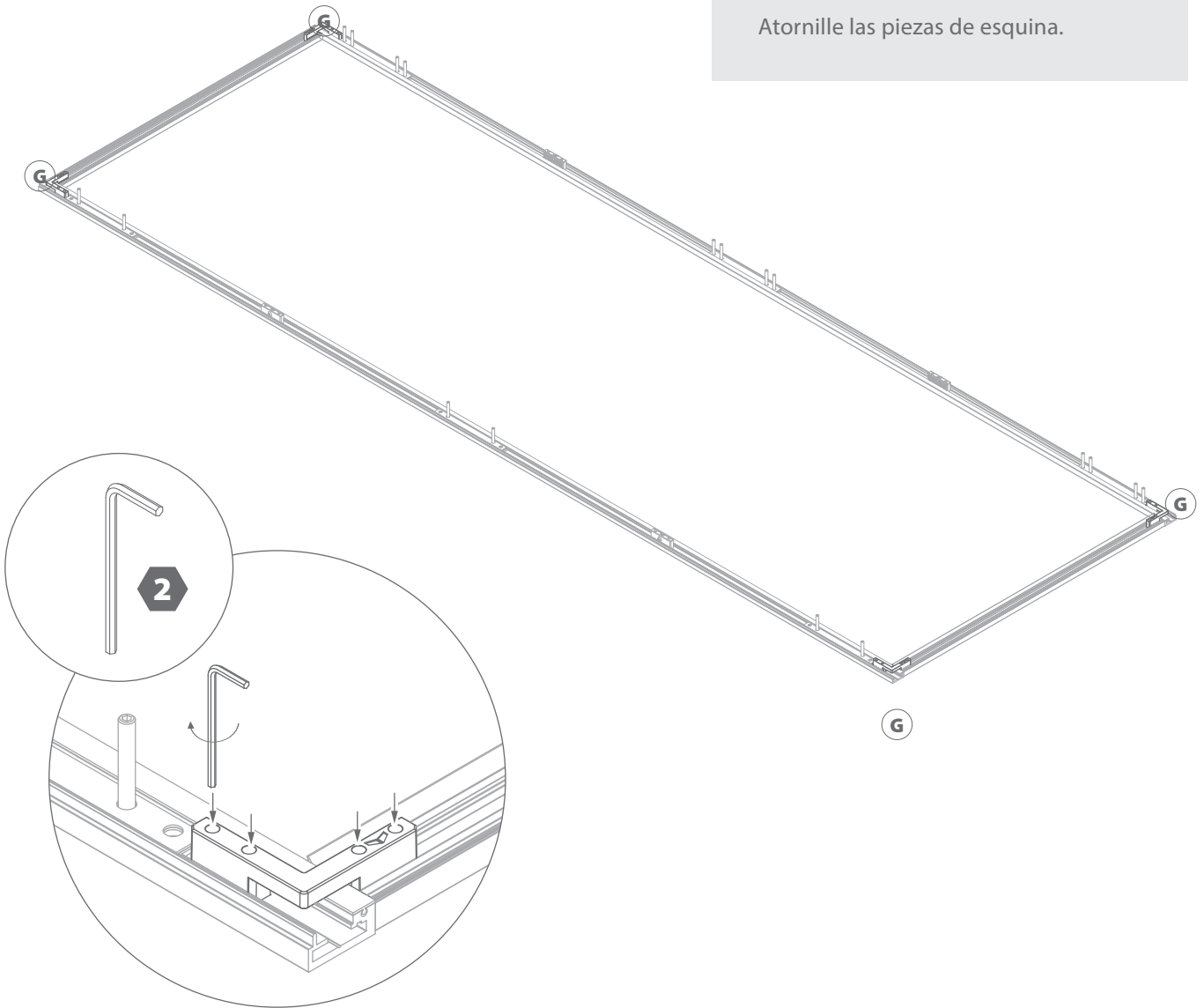

36.

Schuif de tweede helft van de scharnieren in het deurprofiel (D) zodat de gleuven overeenkomen met de voorziene gaten.

Faites glisser les deuxième moitié des charnières dans le profil de porte (D) de manière à ce que les fentes se superposent bien aux trous prévus.

Slide the other halves of the hinges into the door profile (D) and make sure the slots sit level with the pre-cut holes.

Schieben Sie die zweite Hälfte der Scharniere so in das Türprofil (D), dass die Nuten mit den vorgesehenen Bohrungen übereinstimmen.

Deslice la segunda mitad de las bisagras en el perfil de la puerta (D), de tal manera que las ranuras se correspondan con los orificios previstos.

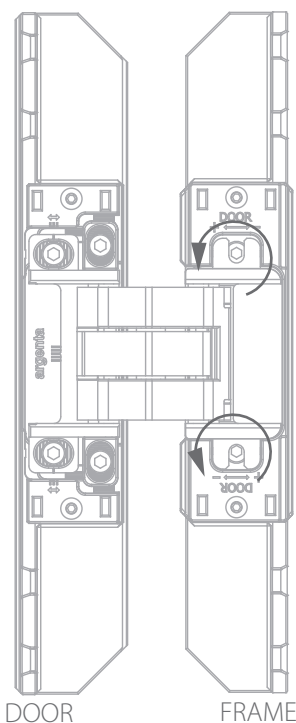
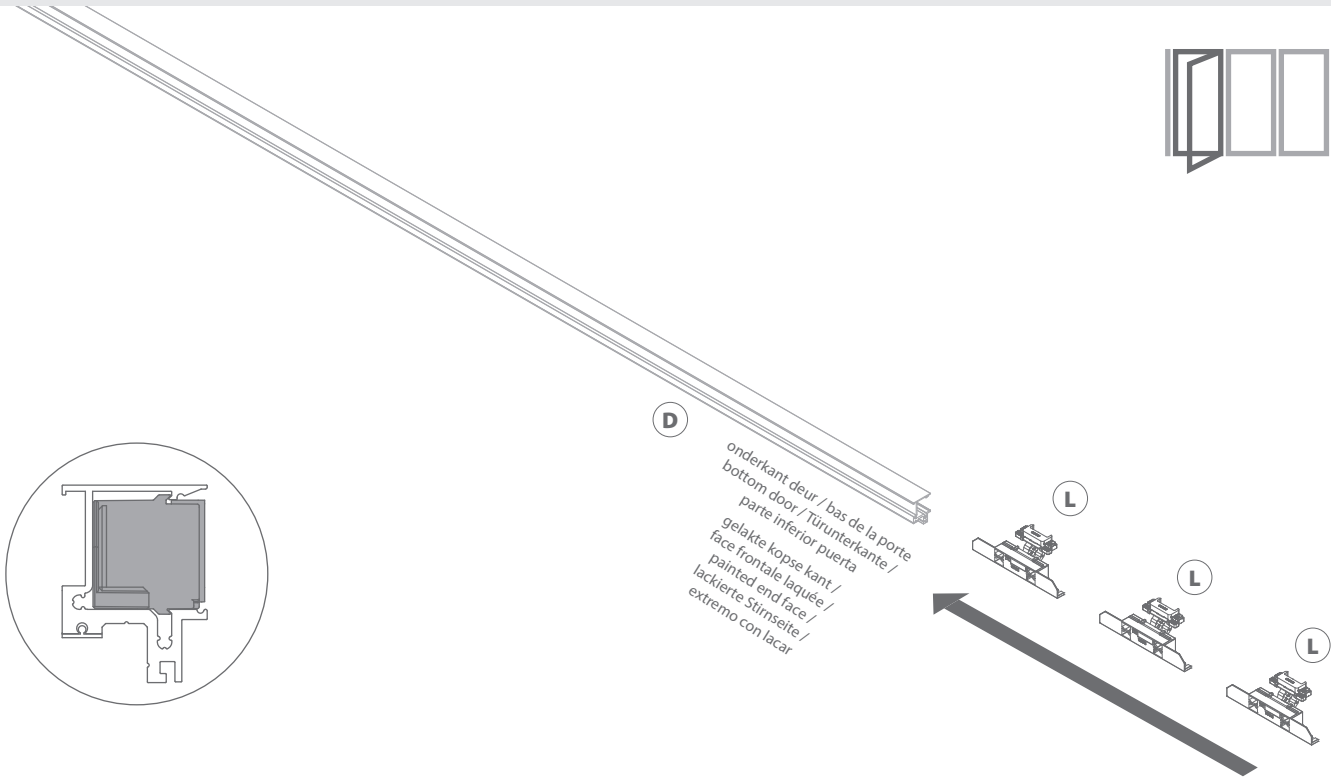

Draai de bouten losser om gemakkelijker in het profiel te schuiven.

Desserrez les boulons pour les insérer plus facilement dans le profil

Loosen the bolts to make it easier to slide into the profile.

Lösen Sie die Schrauben, um leichter in das Profil zu gleiten

Suelta las tuercas para deslizar con más facilidad en el perfil

37.

Schroef de scharnieren vast.
Gebruik de op maat gezaagde afdekprofielen om de juiste posities te bepalen.

Vissez les charnières pour les fixer.
Utilisez les profils de couverture coupés à la taille pour déterminer les positions correctes.

Screw the hinges in place. Use the cut-to-size cover profiles to determine the correct positions.

Schrauben Sie die Scharniere fest
Verwenden Sie die zugeschnittenen Abdeckprofile, um die richtigen Positionen zu bestimmen.

Atornille las bisagras. Utilice los perfiles de cubierta cortados a medida para determinar las posiciones correctas.

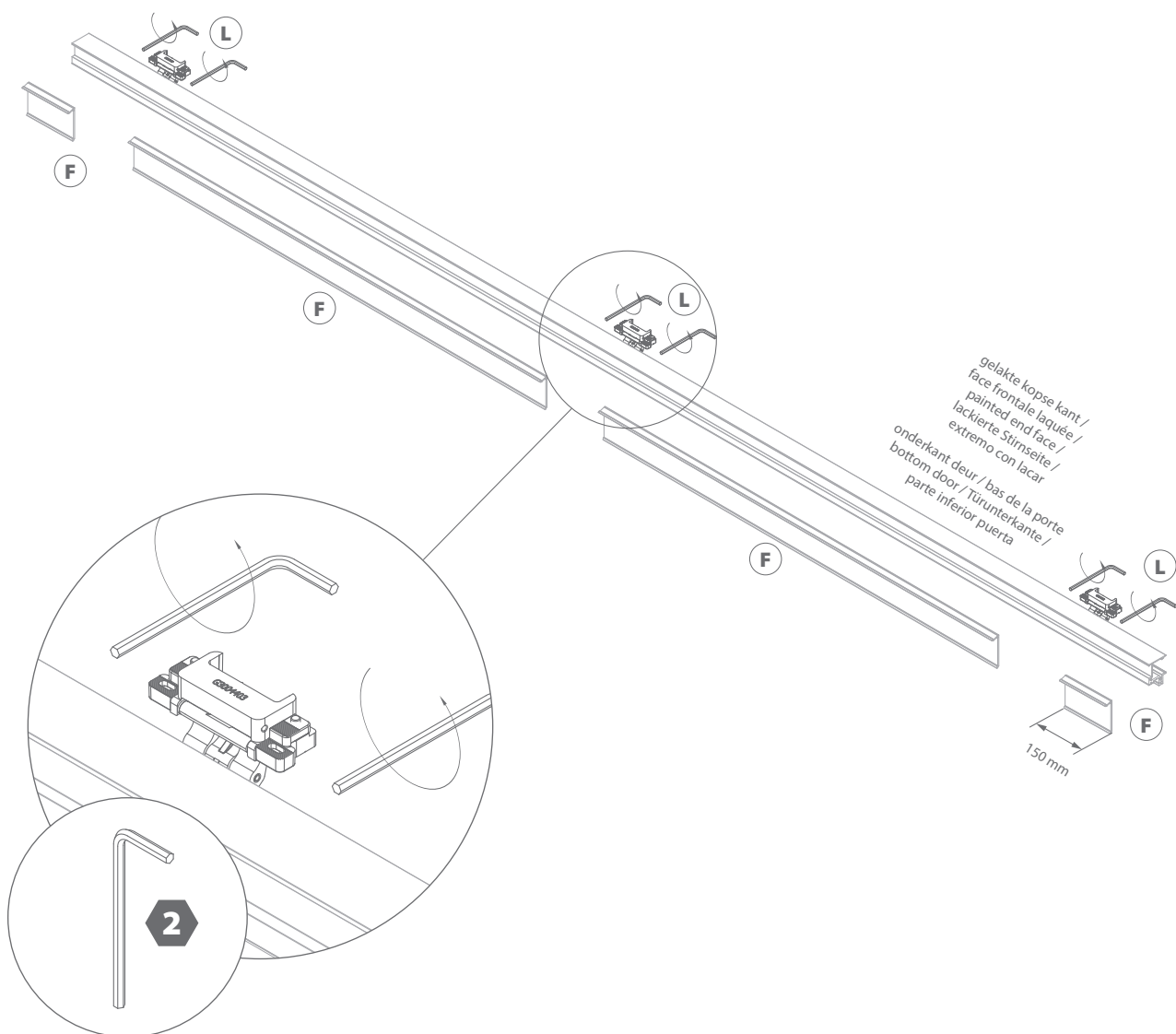

Cilinderslot: zie "stap 2" van bijgevoegd plan / Serrure à cylindre : voir "pas 2" sur le plan ci-joint / cylinder lock: see "step 2" of the attached plan / Zylinderschloss: siehe "Schritt 2" des beigefügten Plans / cerradura cilíndrico: ver "paso 2" del plano adjunto

38.

Gebruik de deurprofielen (E) om de spanplaten (N) op de juiste positie vast te zetten via de bouten (S).

Utilisez les profils de porte (E) pour fixer les plaques de bridage (N) dans la bonne position avec les boulons (S).

Use the door profiles (E) to fasten the clamp plates (N) in the correct positions using the bolts (S).

Verwenden Sie die Türprofile (E), um die Spannplatten (N) mit den Bolzen (S) in der richtigen Position zu befestigen.

Utilice los perfiles de puerta (D) para fijar las placas tensoras (N) en la posición correcta con los pernos (S).

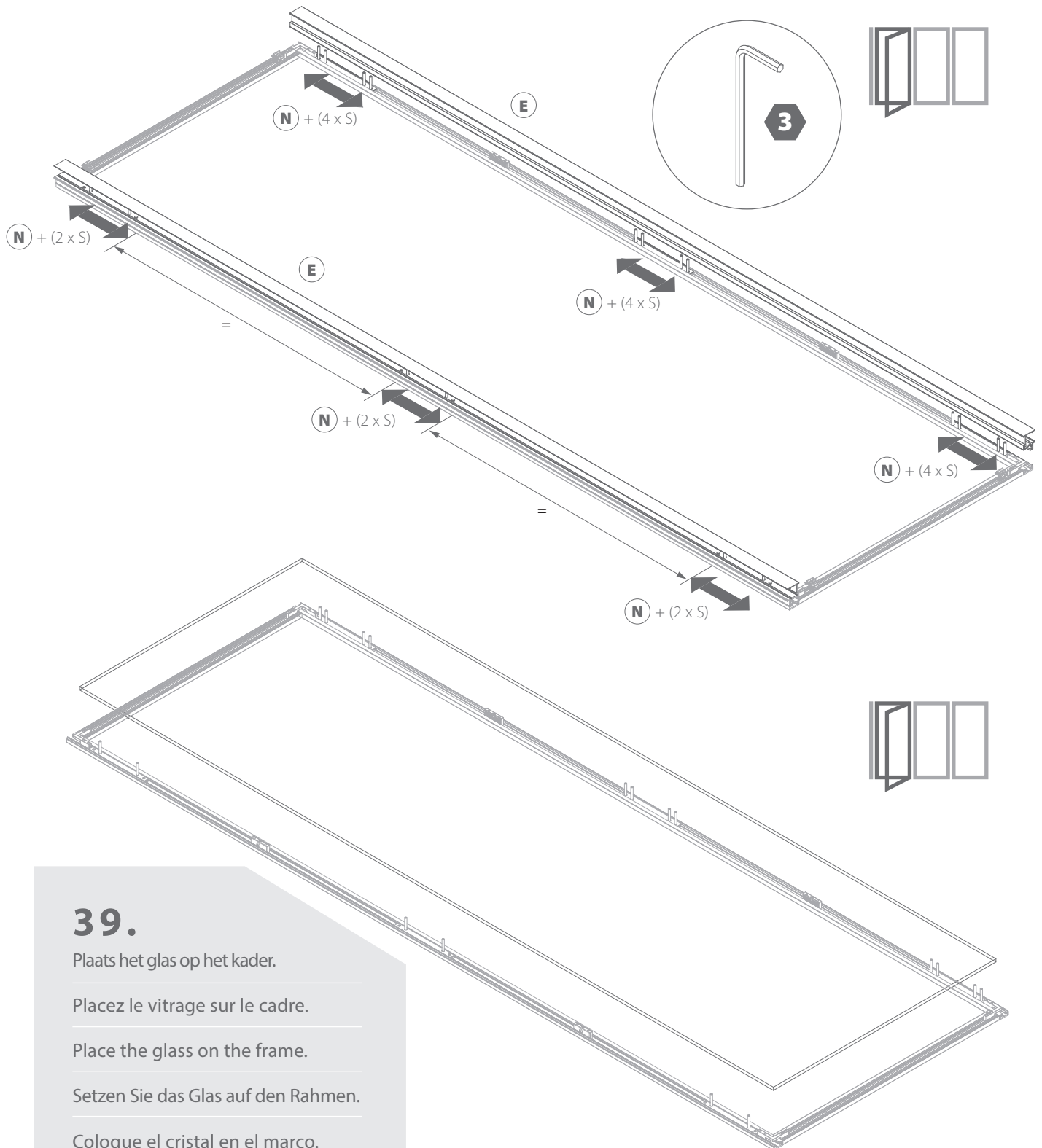

39.

Plaats het glas op het kader.

Placez le vitrage sur le cadre.

Place the glass on the frame.

Setzen Sie das Glas auf den Rahmen.

Coloque el cristal en el marco.

40.

Monteer de turn 'n click stukken (J) in het bovenste en onderste basis-profiel (A).

Mettez les turn 'n clicks (J) dans les profils de base supérieur et inférieur (A).

Fit the turn 'n clicks (J) in the top and bottom base profiles (A).

Montieren Sie die turn-'n-click-Teile (J) in das obere und untere Basisprofil (A).

Encaje las piezas «turn 'n click» (J) en los perfiles básicos superior e inferior (A).

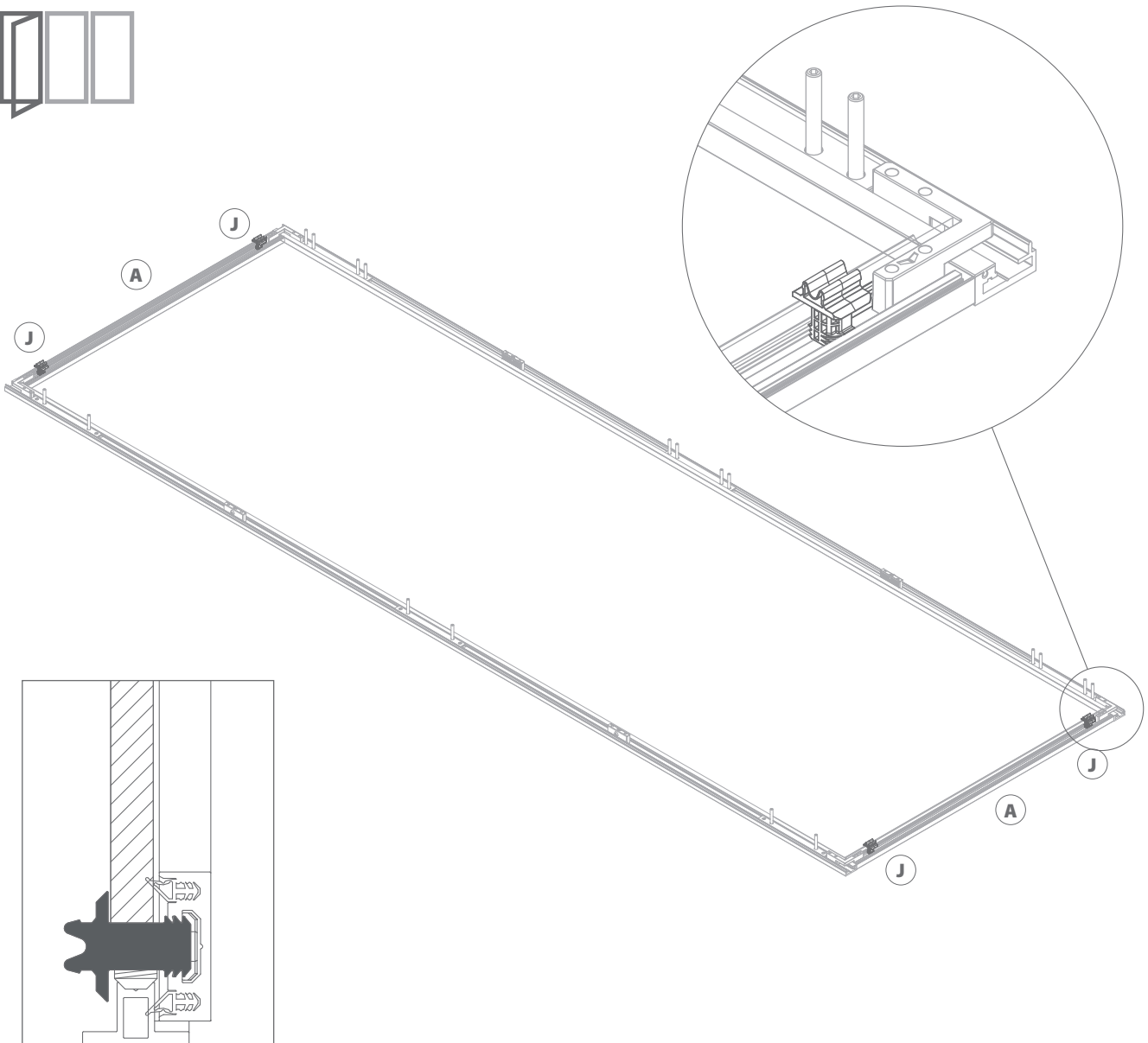

41.

Plaats beide deurprofielen (D) over hun overeenkomstige bouten.

Mettez les deux profils de porte (D) au-dessus des boulons correspondants.

Place both door profiles (D) on the corresponding bolts.

Setzen Sie die beiden Türprofile (D) auf die entsprechenden Bolzen.

Coloque los dos perfiles de puerta (D) sobre sus correspondientes pernos.

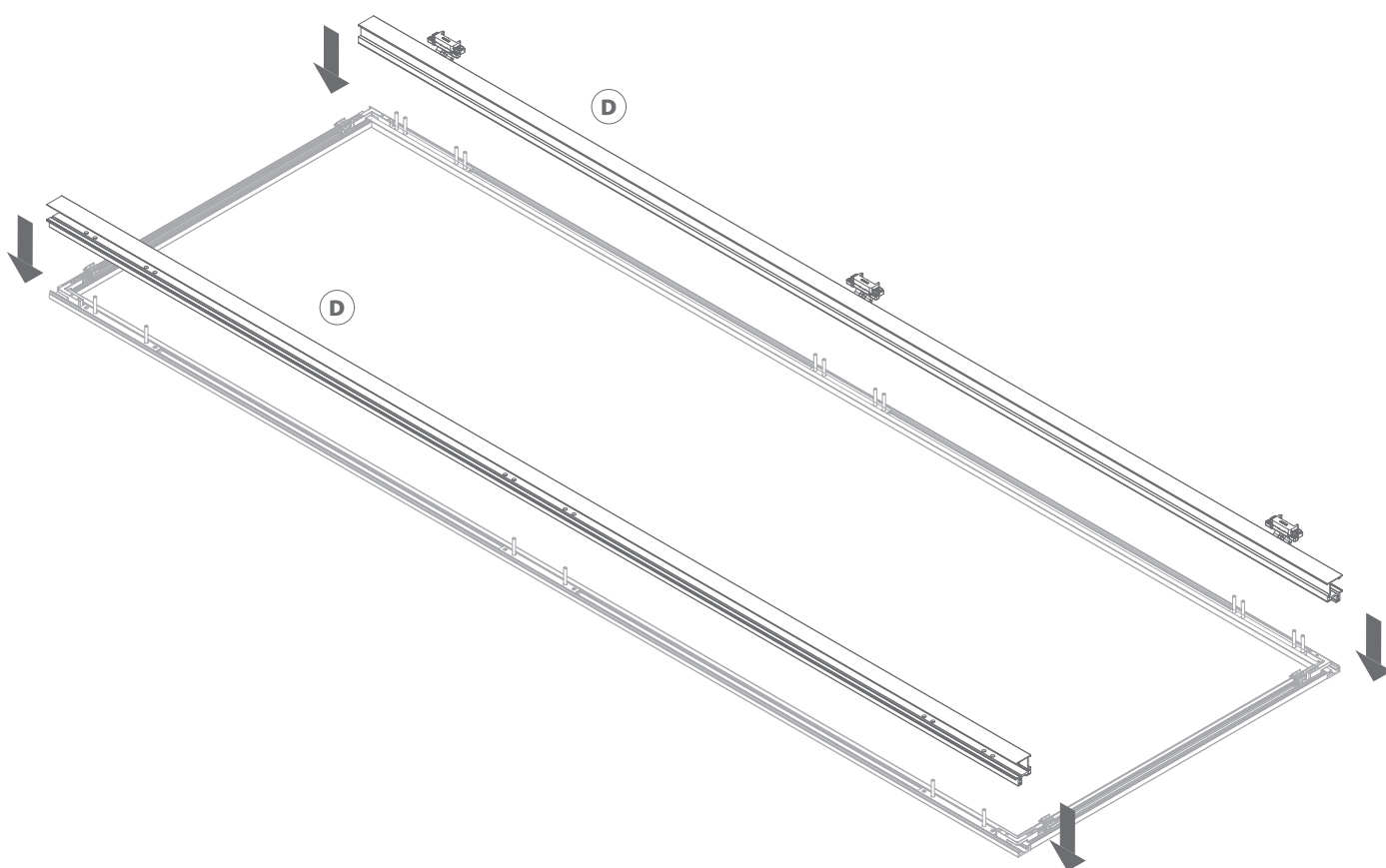



42.

Plaats de overige magnoticabeugels over hun bouten.

Placez les autres fermetures magnétiques par-dessus leurs boulons.

Place the remaining magnetica bolts on their bolts.

Setzen Sie die restlichen Magnetica-Bolzen auf die Bolzen.

Coloque los otros pernos de magnetica sobre sus pernos.

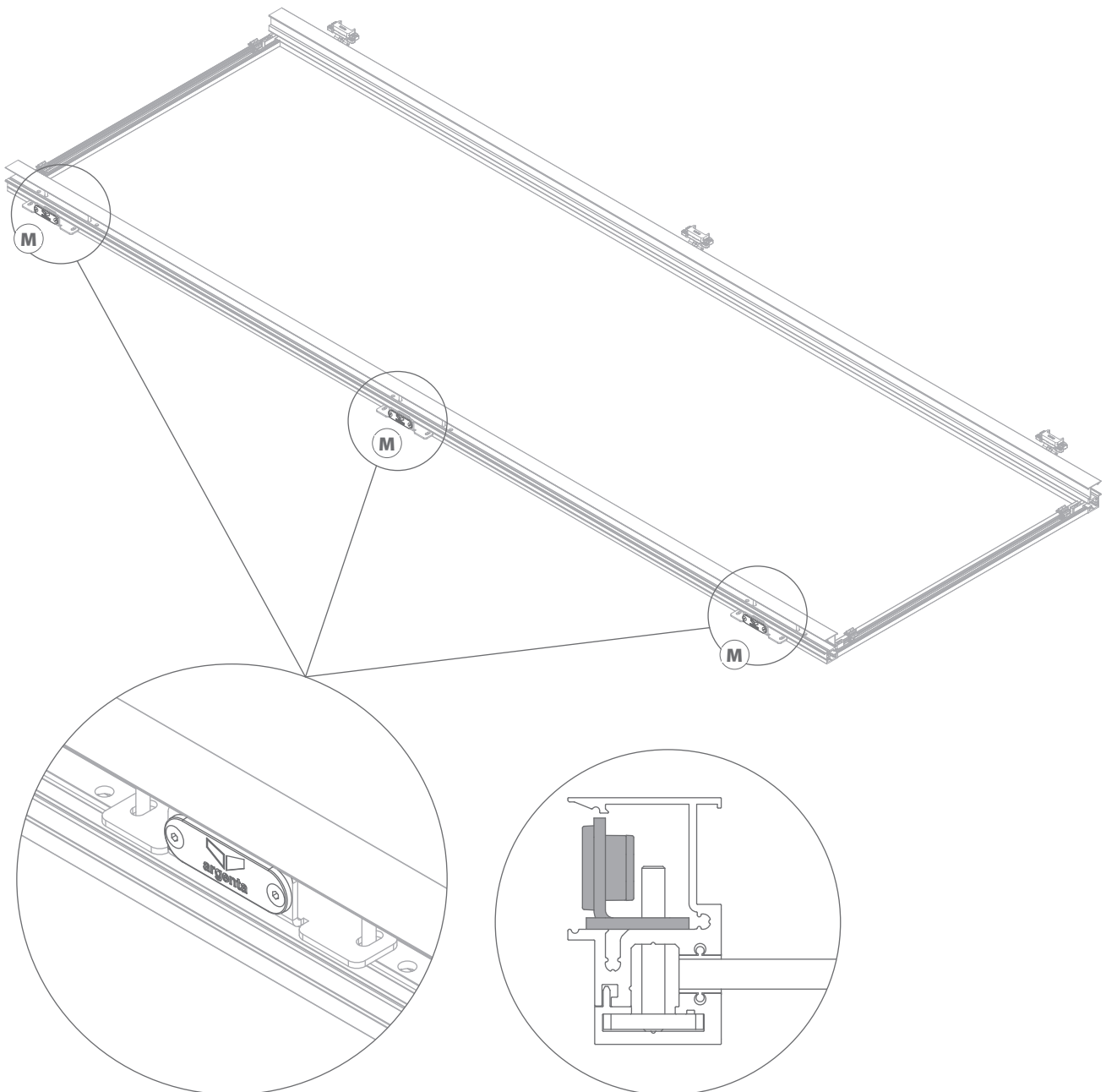



43.

Klik het bovenste en onderste basisprofiel (A) vast.

Clipsez les profils de base supérieur et inférieur (A) pour les fixer.

Click the top and bottom base profiles (A) in place.

Klicken Sie das obere und untere Basisprofil (A) ein.

Encaje los perfiles básicos superior e inferior (A) en su lugar.

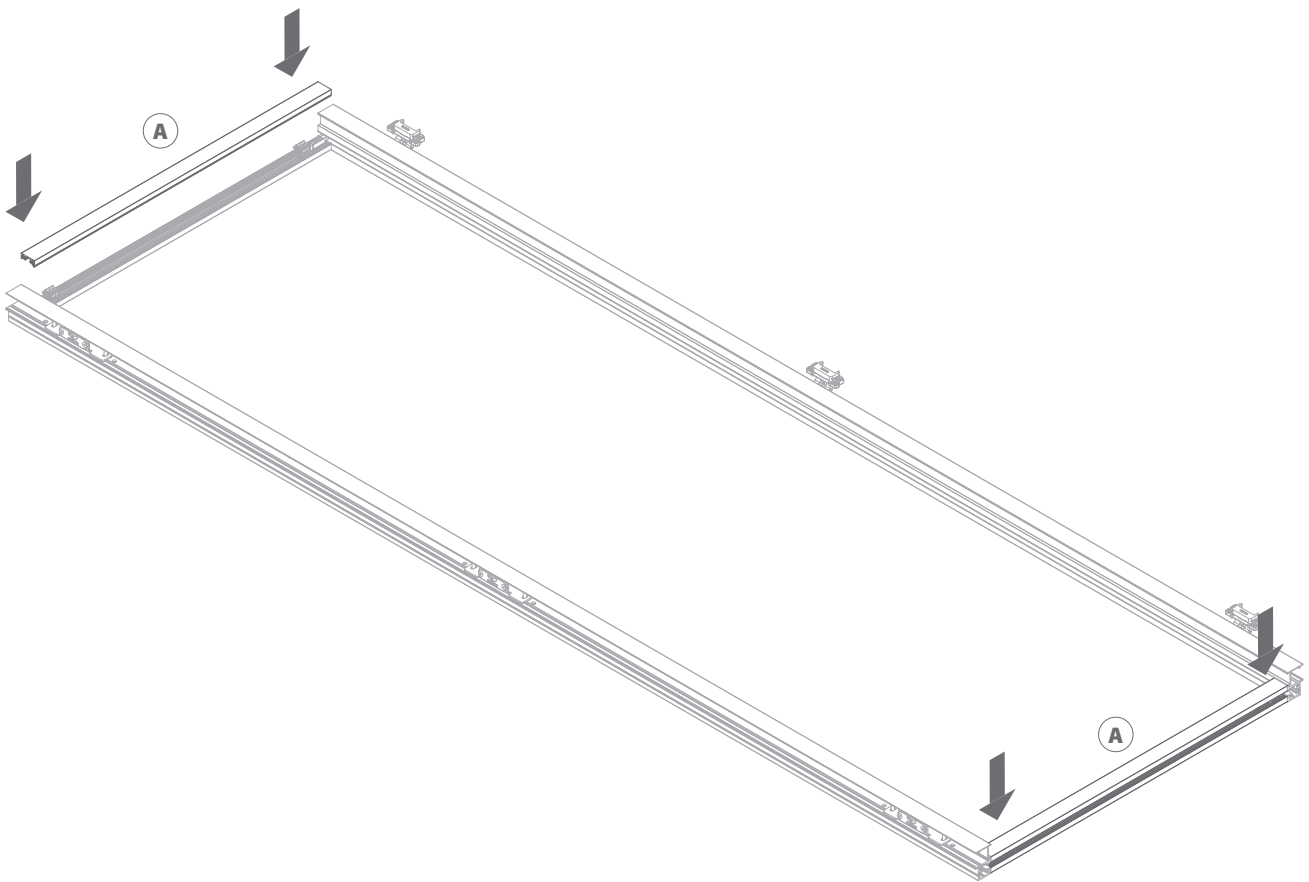

44.

Draai op elke bout een moer en span deze aan, hierdoor zullen beide profielen klemmen op het glas.

Vissez un écrou sur chaque boulon et serrez-le pour fixer les deux profils contre le vitrage.

Screw a nut onto every bolt and tighten it. This will cause both profiles to clamp onto the glass.

Schrauben Sie auf jeden Bolzen eine Mutter und ziehen Sie sie fest, sodass beide Profile auf dem Glas klemmen.

Enrosque una tuerca en cada perno y apriétela, de tal manera que ambos perfiles se sujeten al cristal.

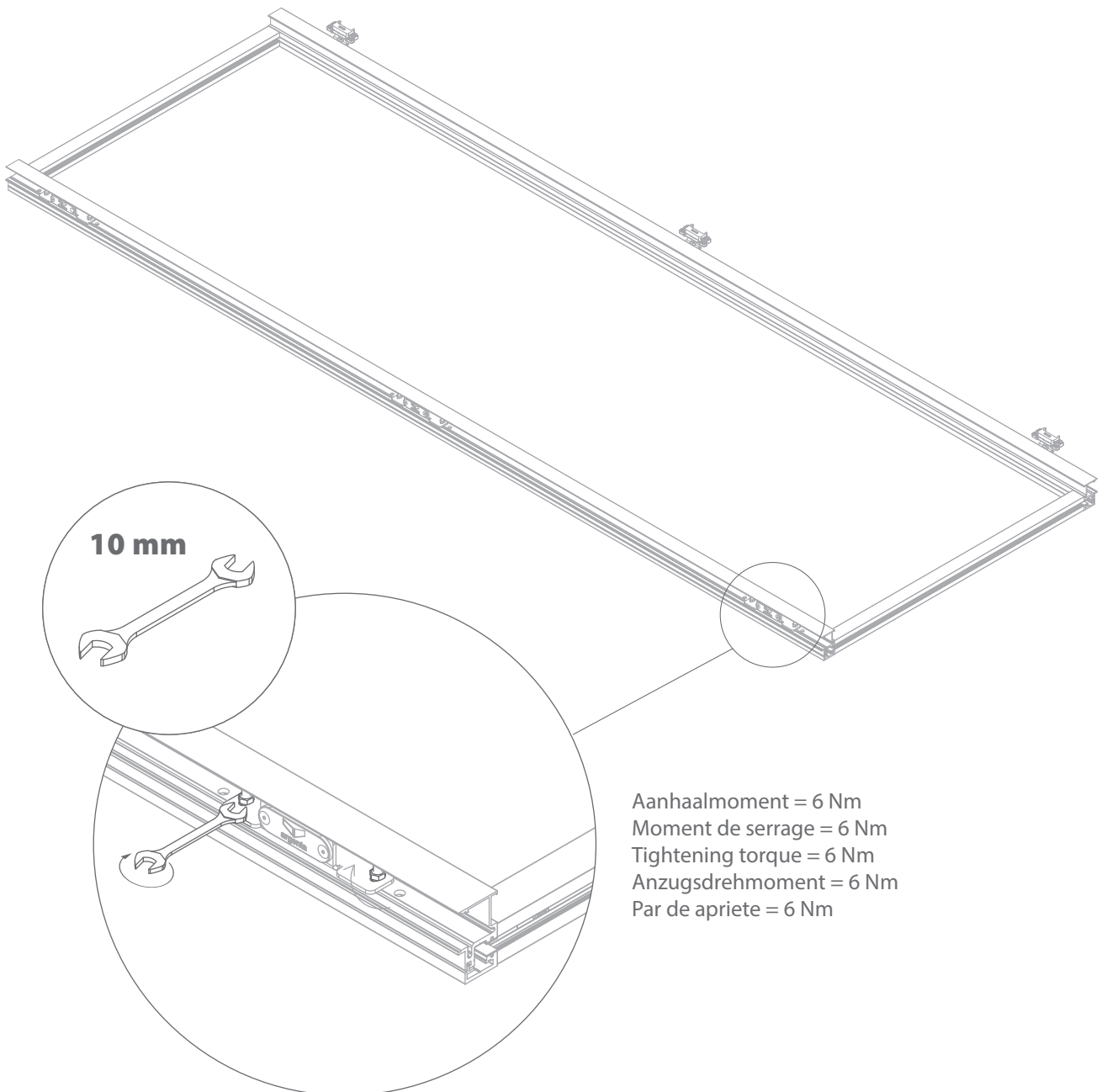

46A.

Controleer de werking van de deur en regel de scharnieren af zodat u de gewenste speling rondom de deur verkrijgt.

Vérifiez le bon fonctionnement de la porte et réglez les charnières de manière à obtenir le jeu souhaité au niveau de la porte.

Check whether the door works as it should and adjust the hinges to obtain the desired clearance around the door.

Überprüfen Sie die Funktion der Tür und stellen Sie die Scharniere so ein, dass der gewünschte Spielraum um die Tür herum erreicht wird.

Compruebe el funcionamiento de la puerta y ajuste las bisagras para conseguir la holgura deseada alrededor de la puerta.

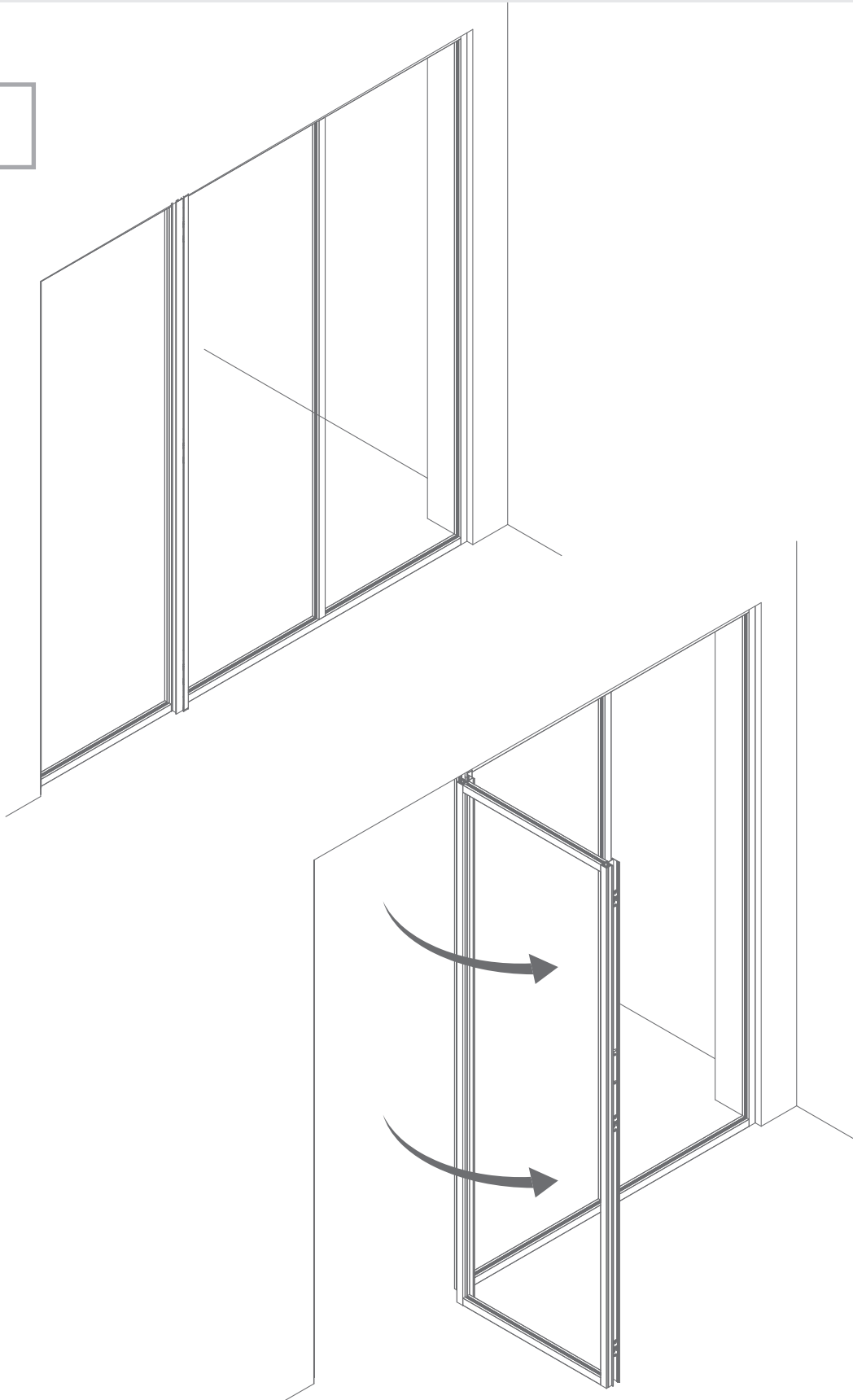
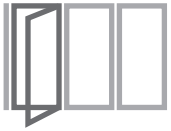

46B.

HOOGTEREGELING:
Schroef de klemschroeven [A] met inbussleutel SW3 (invisible tyo) een kwartslag los. Verplaats de deur in de hoogte tot op de gewenste positie d.m.v. een spie of een montagekussen. Zet de klemschroeven [A] terug vast.

**BREEDTE (ZIJDE-
LINGSE) REGELING:**
Regelschroeven [B] met de inbussleutel in de gewenste richting instellen om de deur recht te laten hangen en aan beide zijden van de deur dezelfde speling te bekomen.

**AANDRUK (DIEPTE)
REGELING:**
Schroef de klemschroeven [C] met inbussleutel SW3 (invisible tyo) een kwartslag los. Verplaats de deur in de diepte d.m.v. de deur aan te drukken in de gewenste richting. Doe dit tot de deur in lijn ligt met de wand en de deur aandrukt tegen de aanslagdichting. Zet de klemschroeven [C] terug vast.

ONDERHOUD
De lagerringen zijn uit zelfsmerende kunststof argentalon® waardoor het scharnier volledig smeringsvrij is. Controleer 1x per jaar de speling en regel indien nodig bij.

**RÉGLAGE EN
HAUTEUR**
Dévissez les vis de serrage [A] d'un quart de tour l'aide d'une clé Allen SW3 (invisible tyo). Déplacez la porte verticalement la position souhaitée l'aide d'une cale ou d'un coussin de montage. Fixez les vis de serrage [A] nouveau.

**RÉGLAGE EN LARGEUR
- LATÉRAL**
Tournez les vis de réglage [B] avec la clé Allen. Tourner la vis dans la direction voulue pour que la porte pende bien droite et afin que le jeu entre la porte et le cadre et la même des deux côtés.

**RÉGLAGE EN
PROFONDEUR**
Dévissez les vis de serrage [C] d'un quart de tour l'aide d'une clé Allen SW3 (invisible tyo). Déplacez la porte dans la profondeur en appuyant sur la porte dans la direction souhaitée. Faites-le jusqu'à ce que la porte soit alignée avec le mur et afin de régler la profondeur pour que la porte pousse contre la butée. Fixez les vis de serrage [C] nouveau.

ENTRETIEN
Les roulements et les coulisses sont en matière synthétique auto-lubrifiante argentalon® ce qui rend la charnière invisible exempte d'entretien. Vérifiez 1x par an le jeu et ajuster (si nécessaire).

HEIGHT ALIGNMENT
Loosen the clamping screws [A] a quarter turn using an allen key SW3 (invisible tyo). Move the door vertically to the desired position by means of a wedge or a mounting cushion. Tighten the clamping screws [A] again.

**WIDTH-SIDE
ALIGNMENT**
Adjust screw [B] using the Allen key in the desired direction to allow the door to hang horizontally and in order to achieve the same slack between the door and frame at both sides of the doorpanel.

**CLOSURE
ALIGNMENT**
Loosen the clamping screws [C] a quarter turn using an allen key SW3 (invisible tyo). Move the door in the depth by pressing the door in the desired direction. Do this until the door is in line with the wall and the door presses against the stop seal. Tighten the clamping screws [C] again.

MAINTENANCE
Bearings and guides are made of self-lubricating plastic argentalon®, meaning the invisible hinge needs no lubrication at all. Verify once a year the slack and adjust (if necessary).

HÖHENEINSTELLUNG
Lösen Sie die Klemmschrauben [A] um eine Vierteldrehung mit einem Imbußschlüssel SW 3. Bewegen Sie die Tür mit einem Keil oder einem Montagekissen senkrecht in die gewünschte Position. Fixieren Sie die Klemmschrauben [A].

**BREITENVER-
STELLUNG**
Stellschrauben [B] mit Sechskantschlüssel in die gewünschte Richtung stellen, sodass die Tür gerade hängt und an beide Seiten den gleichen Spiel bekommt.

TIEFENVERSTELLUNG
Lösen Sie die Klemmschrauben [C] um eine Vierteldrehung mit einem Imbußschlüssel SW 3. Drücken Sie die Tür in die gewünschte Richtung an. Tun Sie dies, bis die Tür in einer Linie mit der Wand steht und die Tür gegen die Anschlagdichtung drückt. Fixieren Sie die Klemmschrauben [C].

WARTUNG
Die Lager und Führungen sind aus selbstschmierendem Kunststoff argentalon®. Darum braucht das Scharnier keine Schmierung. Überprüfen Sie 1x pro Jahr die Verstellung und passen Sie dies ggf. an.

AJUSTE DE LA ALTURA:
Desatornille los tornillos de sujeción [A] un cuarto de vuelta con una llave Allen SW3 (invisible tyo). Desplace la puerta en altura hasta la posición deseada utilizando una cuña o una almohadilla de montaje. Vuelva a atornillar los tornillos de sujeción [A].

**AJUSTE DE LA
ANCHURA (LATERAL):**
Ajuste los tornillos de ajuste [B] con la llave Allen en la dirección deseada para que la puerta cuelgue recta y para conseguir la misma holgura en ambos lados de la puerta.

**AJUSTE DE LA PRESIÓN
(PROFUNDIDAD):**
Desatornille los tornillos de sujeción [C] un cuarto de vuelta con una llave Allen SW3 (invisible tyo). Desplace la puerta en profundidad presionando la puerta en la dirección deseada. Haga esto hasta que la puerta esté alineada con la pared y la puerta presione contra la junta de tope. Vuelva a atornillar los tornillos de sujeción [C].

MANTENIMIENTO
Los anillos de los cojinetes están fabricados con argentalon® sintético autolubrificante, lo que significa que la bisagra no se tiene que lubricar en ningún momento. Compruebe la holgura una vez al año y ajústela si es necesario.

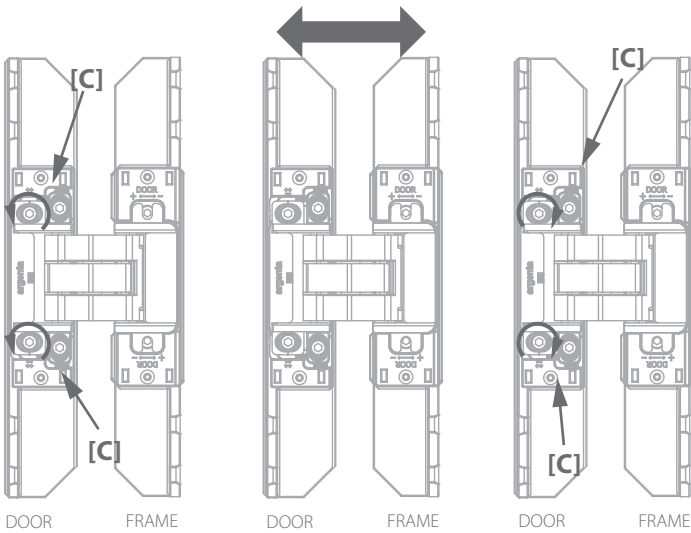
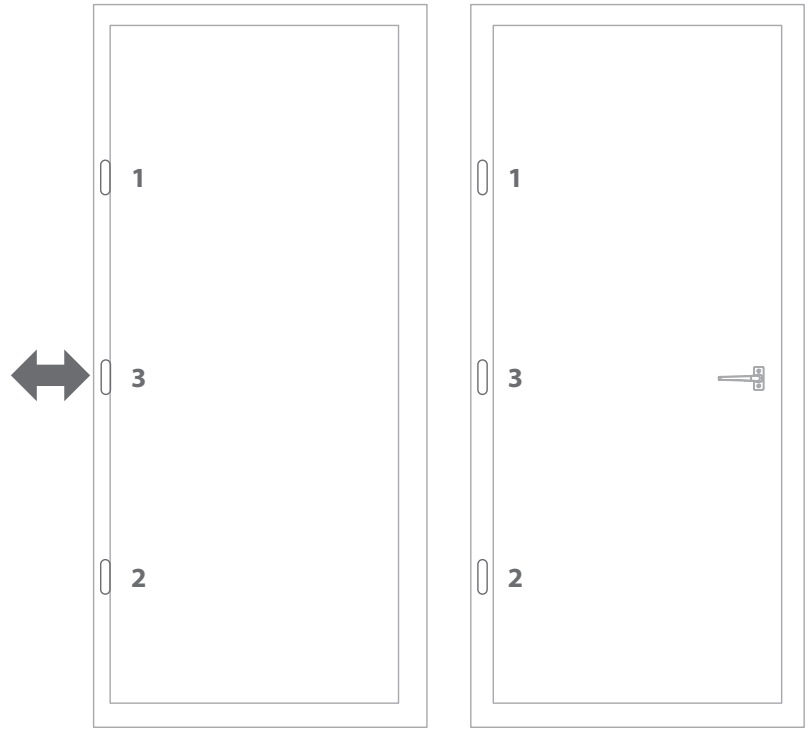
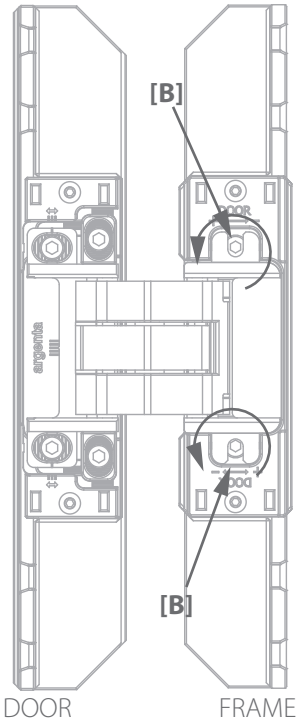
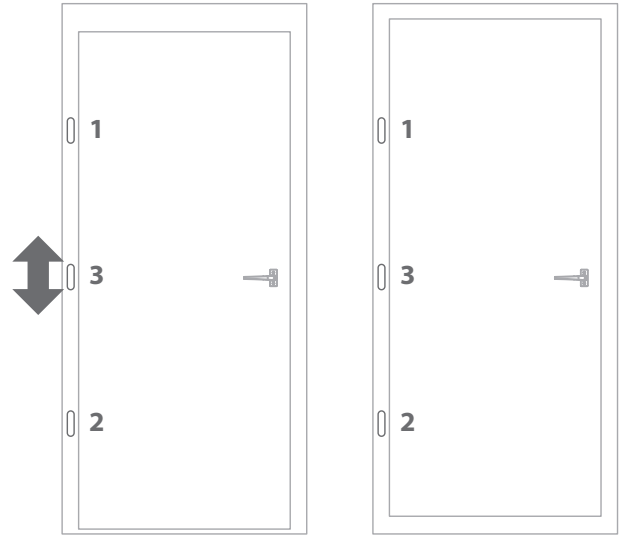
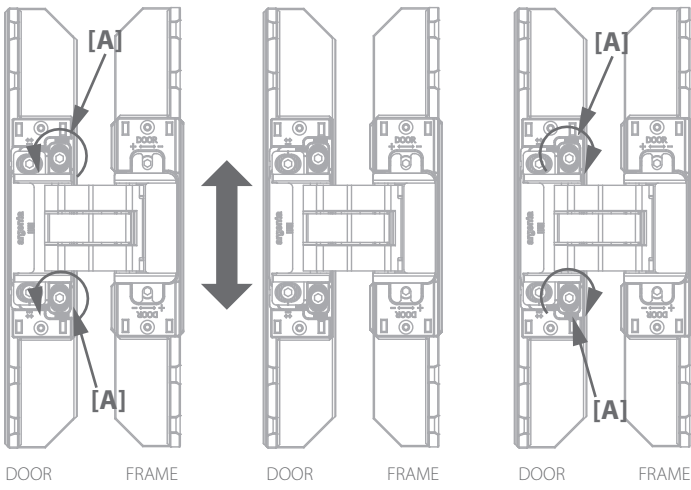

Cilinderslot: zie "stap 3" van bijgevoegd plan / Serrure à cylindre : voir "pas 3" sur le plan ci-joint / cylinder lock: see "step 3" of the attached plan / Zylinderschloss: siehe "Schritt 3" des beigefügten Plans / cerradura cilíndrico: ver "paso 3" del plano adjunto

47.

Klik de afdekprofielen (F) rond de deur en in de deuropening.

Clipsez les profils de recouvrement (F) autour de la porte et dans l'embrasure.

Fit the cover profiles (F) around the door and in the door opening.

Klicken Sie die Abdeckprofile (F) rund um die Tür und in der Türöffnung ein.

Encaje los perfiles de cobertura (F) alrededor de la puerta y en el vano de la puerta.

